



PARTS LIST | LISTE DES PIÈCES | LISTA DE PIEZAS

QTY. QTÉ. CANT.	REFERENCE RÉFÉRENCE REFERENCIA	DESCRIPTION DESCRIPCIÓN
1	A	Handle Poignée Mango
2	B	Support Frame with Reel Shaft Armature de soutien avec arbre d'enrouleur Armazón de soporte con barra para carrete

HARDWARE KIT | TROUSSE DE QUINCAILLERIE | KIT DE HERRAJES

QTY. QTÉ. CANT.	REFERENCE RÉFÉRENCE REFERENCIA	DESCRIPTION DESCRIPCIÓN
4	C	1/4-20 x 1-1/4" Carriage Bolt Boulon de carrosserie, 1/4-20 x 1-1/4" Perno de carro de 1/4-20 x 1-1/4"
4	D	1/4"-1/2" Flat Washer Rondelle plate, 1/4-1/2" Arandela plana de 1/4-1/2"
4	E	1/4-20 Nylon-insert Lock Nut Contre-écrou à insertion en nylon, 1/4-20 Contratuercas con inserto de nilón, 1/4-20
8	F	3 x 65 Hitch Pin Clip Agrafe pour goupille d'attelage, 3 x 65 Sujetador con pasador para enganchar, 3 x 65

Tools Required for Assembly: 7/16-inch wrench or socket
 Outils requis pour l'assemblage: Clé ou douille de 1,11 cm
 Herramientas necesarias para el ensamblaje: Llave o dado de 7/16 pulgadas

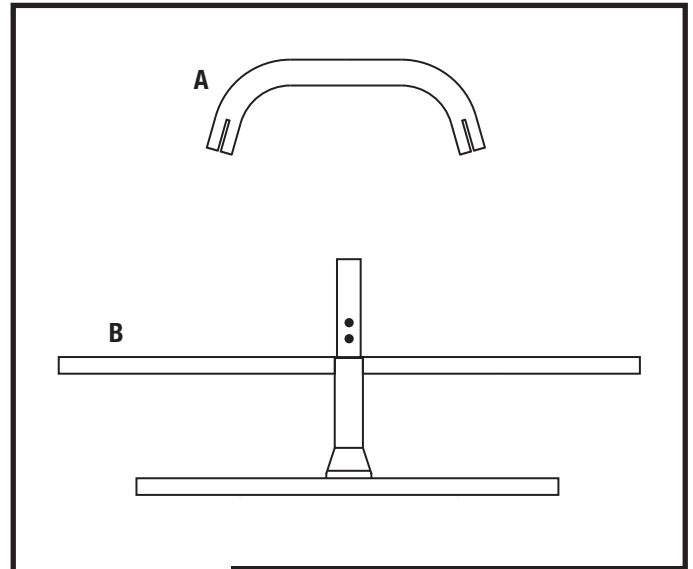

PARTS LIST | LISTE DES PIÈCES | LISTA DE PIEZAS

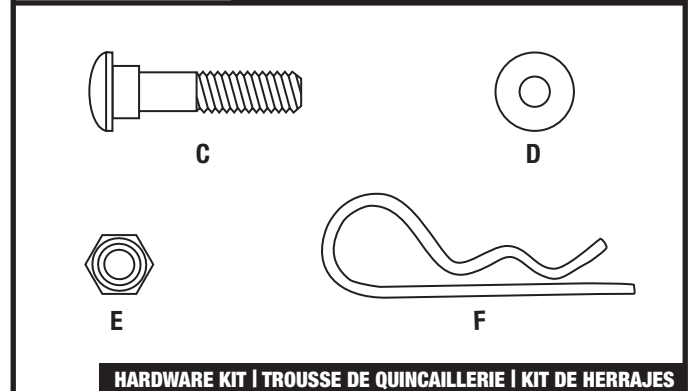

HARDWARE KIT | TROUSSE DE QUINCAILLERIE | KIT DE HERRAJES

# OF SPOOLS # DE BOBINES # DE BOBINAS	SPOOL DIMENSIONS DIMENSIONS DES BOBINES DIMENSIONES DE LA BOBINA
8	7" diameter x 5" wide 17,78 cm de diamètre x 12,7 cm de large 7" de diámetro x 5" de ancho
4	7" diameter x 6"-10" wide 17,78 cm de diamètre x 15,24 cm à 25,4 cm de large 7" de diámetro x 6"-10" de ancho

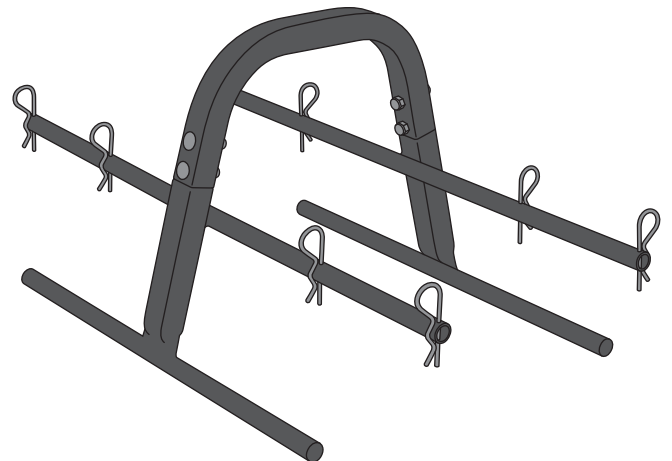

SAFETY RULES

This product was designed for certain applications only. Southwire strongly recommends that this product not be modified and/or used for any purpose other than that for which it was designed.

 **CAUTION:** Use care when lifting the Wire Caddy.

RÈGLES DE SÉCURITÉ

Ce produit a été conçu pour certaines utilisations uniquement. Southwire recommande fermement que ce produit ne soit pas modifié et/ou utilisé pour toute application autre que celle pour laquelle il a été conçu.

 **ATTENTION :** Faites preuve de prudence quand vous soulevez l'enrouleur de fil.

NORMAS DE SEGURIDAD

Este producto está concebido sólo para determinadas aplicaciones. Southwire recomienda enfáticamente que este producto no se modifique ni use para ningún otro propósito que aquel para el cual se concibió.

 **PRECAUCIÓN:** Proceder con cuidado al levantar el carrito para transportar cables.

ASSEMBLY INSTRUCTIONS

FIGURE 1

Place the Handle (A) onto the Support Frame (B) connector. Make sure that the reel shaft is facing toward the inside. Push down firmly until Handle (A) is seated against Support Frame (B). Repeat for the opposite side.

FIGURE 2

Fasten Handle (A) to Support Frame (B) using the 1/4-20 x 1-1/4" Carriage Bolts (C), 1/4" x 1/2" Flat Washers (D), and 1/4 x 20 Nylon-Insert Locknuts (E). Repeat for the opposite side.

FIGURE 3

Load wire spools onto Reel Shafts and secure using Hitch Pin Clips (F). Load spools from the inside out. For best results, when using multiple spools, balance the load equally on both sides.

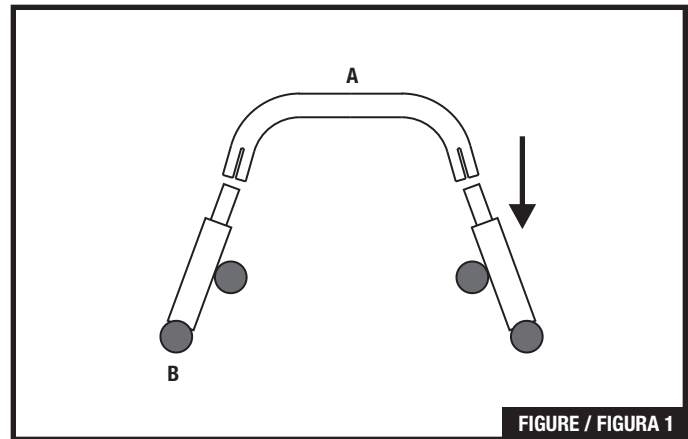

FIGURE / FIGURA 1

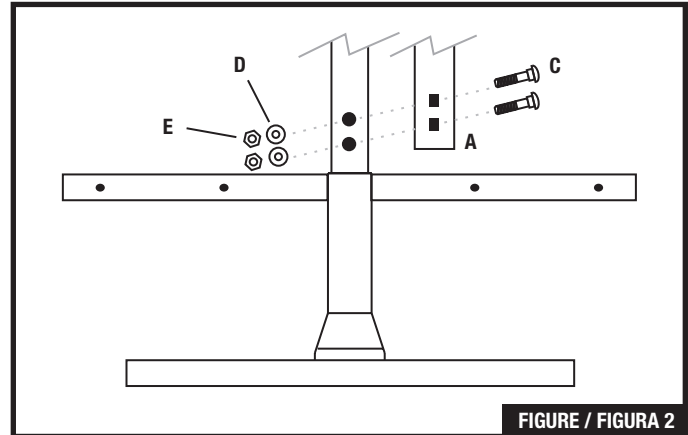

FIGURE / FIGURA 2

INSTRUCTIONS D'ASSEMBLAGE

FIGURE 1

Placez la poignée (A) sur le connecteur de l'armature de soutien (B). Assurez-vous que l'arbre de la bobine fait face à l'intérieur. Poussez fermement vers le bas, jusqu'à ce que la poignée (A) repose contre l'armature de soutien (B). Répétez pour le côté opposé.

FIGURE 2

Serrez bien la poignée (A) sur l'armature de soutien (B) à l'aide de boulons de carrosserie 1/4-20 x 3,17 cm (C), de rondelles plates de 6,35 mm x 1,27 cm (D) et de contre-écrous à insertion en nylon 1/4 x 20 (E). Répétez pour le côté opposé.

FIGURE 3

Chargez les bobines de fil sur les arbres des bobines et fixez-les solidement à l'aide d'agrafes à goupille d'attelage (F). Chargez les bobines à partir de l'intérieur. Pour obtenir les meilleurs résultats quand vous utilisez plusieurs bobines, équilibrez la charge uniformément des deux côtés.

INSTRUCCIONES DE ENSAMBLAJE

FIGURA 1

Colocar el mango (A) en el conector del armazón de soporte (B). Asegurar que la barra para carretes quede mirando hacia dentro. Empujar con firmeza hasta que el mango (A) quede asentado contra el armazón de soporte (B). Repetir el paso para el lado opuesto.

FIGURA 2

Sujetar el mango (A) al armazón de soporte (B) usando los pernos de carro de 1/4-20 x 1 1/4" (C), las arandelas planas de 1/4" x 1/2" (D) y las contratruercas con inserción de nylon de 1/4 x 20 (E). Repetir el paso para el lado opuesto.

FIGURA 3

Cargar las bobinas de cable en las barras para carrete y asegurar usando los sujetadores con pasador para enganchar (F). Cargas las bobinas de dentro hacia afuera. Para mejores resultados al usar múltiples bobinas hay que equilibrar cargas iguales en ambos lados.

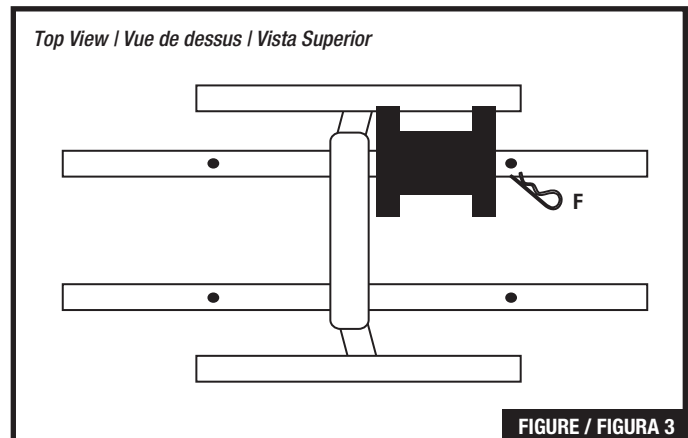

FIGURE / FIGURA 3

Distributed by/Distribué par:
Southwire Company, LLC.
One Southwire Drive
Carrollton, GA 30119

Southwire Canada Company
5705 Cancross Court
Mississauga ON L5R 3E9

Made in China
Fabriqué en China/Hecho en China

©2021 Southwire Company, LLC.
All rights reserved./Tous droits réservés.



Southwire™

1-855-SWT00LS
TOLL FREE TECHNICAL HELP
Línea de Ayuda Técnica Gratuita