

Item:

CDL4S-13WPCS-U
CDL6S-16WPCS-U
CDL8S-26WPCS-U
CDL10S-36WPCS-U

CDL4S-RM-12WPCS-U
CDL6S-RM-24WPCS-U
CDL8S-RM-30WPCS-U

CDL-DWP
CDL-J-BOX
CDL-HB
CDL-EMBB8



COMMERCIAL DOWNLIGHT POWER & COLOR SELECT INSTALLATION INSTRUCTIONS

READ AND FOLLOW ALL SAFETY INSTRUCTIONS!



WARNING

- Make all electrical and ground connections in accordance with local codes or the National Electrical Code. If you are not familiar with these codes and requirements, consult a qualified electrician. This Professional should be familiar with the construction and operation of this product and hazards involved. Failure to do so may result in serious personal injury.
- To reduce the risk of fire, electric shock, personal injury, or property damage, please read and follow all safety instructions. If you do not understand these instructions or if any additional information is required, contact your local Topaz representative. Retain these instructions for maintenance reference.
- Do not exceed the allowed supply voltage marked on the luminaire label information.
- Disconnect power at the circuit breaker panel before any installation.



CAUTION

- Do not expose wire to any sharp objects such as sheet metal to prevent wiring damage or abrasion.
- While the light is on, please avoid direct eye exposure.
- Combustible material should be kept away from fixture/LENS.
- Do not make or alter any open holes in any enclosure or any electrical component during installation.
- Do not use when the enclosure is damaged or broken in any way.
- Do not alter, relocate or remove wiring, lamp holder power supply or any other electrical component.
- Pursuant to NEC 410.69, "Effective January 1, 2022, where control conductors are spliced, terminated, or connected in the same luminaire or enclosure as the branch-circuit conductors, the field-connected control conductor shall not be of a color reserved for the grounded branch circuit conductor or the equipment grounding conductor." And NEC 200.6(A)(2), "An insulated grounded conductor of 6 AWG or smaller shall be identified by one of the following means: (2) The insulated conductor shall have a continuous gray outer finish." For this reason, Topaz® will be transitioning from using Purple and Gray dimming wires, to Purple and Pink dimming wires.

Item:

CDL4S-13WPCS-U
 CDL6S-16WPCS-U
 CDL8S-26WPCS-U
 CDL10S-36WPCS-U

CDL4S-RM-12WPCS-U
 CDL6S-RM-24WPCS-U
 CDL8S-RM-30WPCS-U

CDL-DWP
 CDL-J-BOX
 CDL-HB
 CDL-EMBB8



COMMERCIAL DOWNLIGHT POWER & COLOR SELECT INSTALLATION INSTRUCTIONS

Model No.	Size	Dimensions			Cut-out
		OD	ID	H	
CDL4S-RM-12WPCS-U	4"	5.0"	3-23/32"	2.0"	4-3/8"
CDL6S-RM-24WPCS-U	6"	7-13/32"	5-13/16"	2.9"	6-5/16"
CDL8S-RM-30WPCS-U	8"	8-23/32"	7.0"	3-23/32"	7-3/4"

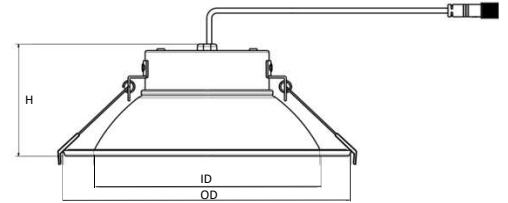

Model No.	Size	Dimensions			Cut-out
		OD	ID	H	
CDL4S-13WPCS-U	4"	6"	4-3/4"	4-3/16"	4-7/8"
CDL6S-16WPCS-U	6"	8-7/16"	5-7/8"	4-13/16"	6-5/16"
CDL8S-26WPCS-U	8"	10-1/16"	7-3/8"	5"	7-3/4"
CDL10S-36WPCS-U	10"	11-3/8"	8-11/16"	5-1/2"	9-1/16"

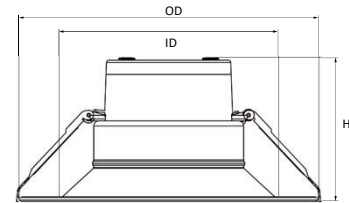

Wiring Diagram

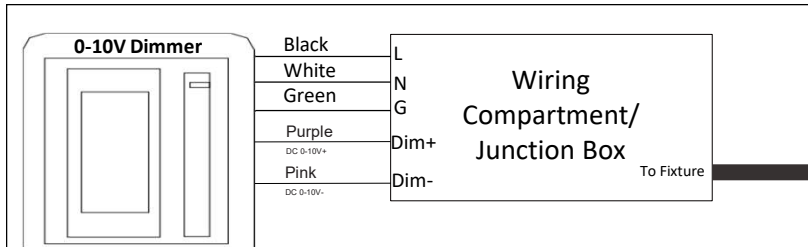

Approved Dimmers Gradateurs Approuvés Atenuadores Aprobados	
Brand	Model
LUTRON	NTSTV-DV
LEVITON	DS710 / IP710
LEGRAND	RH4FBL3PTC

WARNING: Turn OFF AC power before beginning any electrical work.

NOTE: This fixture is compatible with 0-10V dimming. If installing dimming wires, follow your dimmer instructions for wiring to the Purple (Dim +) and Pink (Dim -) leads. If not installing dimming wires, terminate and cap the Purple and Pink dimming wires separately.

Wattage and CCT Selection: Remote Driver

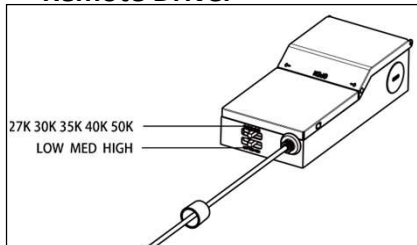

Internal Driver

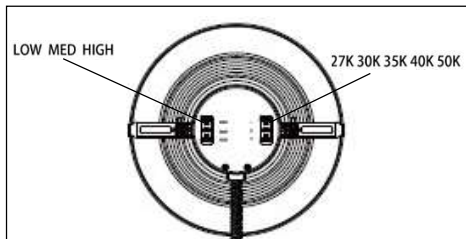

- Select the Correlated Color Temperature (CCT) and wattage to best suit the environment. Use the switches either on the back of the fixture (Internal Driver) or on the wiring compartment (Remote Driver). See examples to the left.

Item:

CDL4S-13WPCS-U
CDL6S-16WPCS-U
CDL8S-26WPCS-U
CDL10S-36WPCS-U

CDL4S-RM-12WPCS-U
CDL6S-RM-24WPCS-U
CDL8S-RM-30WPCS-U

CDL-DWP
CDL-J-BOX
CDL-HB
CDL-EMBB8



COMMERCIAL DOWNLIGHT POWER & COLOR SELECT INSTALLATION INSTRUCTIONS

Internal Driver Installation:

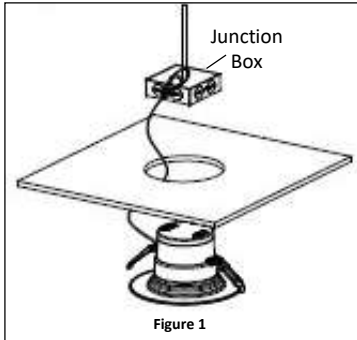

Figure 1

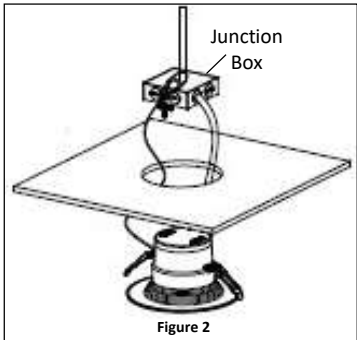

Figure 2

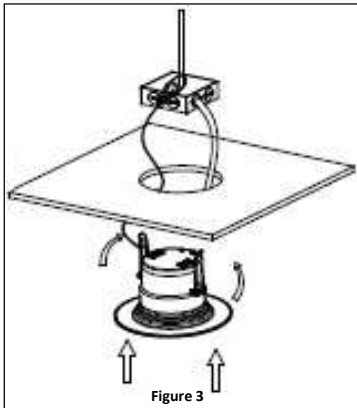

Figure 3

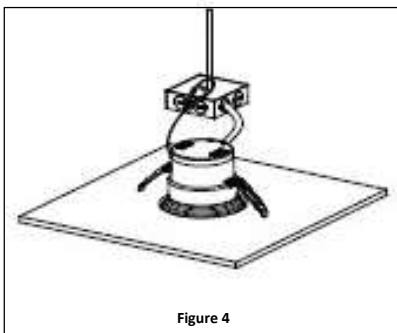

Figure 4

1. Turn off electric power at the circuit breaker.
2. For New installations, use the **Dimensions** chart to mark and cut the mounting hole to the correct size for the fixture being installed. For retrofit application, remove the old fixture and/or fixture housing, then verify the hole is the correct size for the fixture being installed. If not, trim to the correct size.
3. Connect the safety cable to a secure structure such as a junction box (Sold Separately). **See Figure 1.**
4. Connect the fixture wires to a junction box (Sold Separately) and make the wiring connections according to the **Wiring Diagram**. **See Figure 2.**
5. Push up and hold the spring clips against the fixture. Gently guide into the ceiling until the clips are in the hole. Tuck excess wire into the ceiling and be sure not to pinch or crimp the wire. **See Figure 3.**
6. Let go of the clips and push the fixture up until it is flush with the ceiling. **See Figure 4.**

Item:

CDL4S-13WPCS-U
CDL6S-16WPCS-U
CDL8S-26WPCS-U
CDL10S-36WPCS-U

CDL4S-RM-12WPCS-U
CDL6S-RM-24WPCS-U
CDL8S-RM-30WPCS-U

CDL-DWP
CDL-J-BOX
CDL-HB
CDL-EMBB8



COMMERCIAL DOWNLIGHT POWER & COLOR SELECT INSTALLATION INSTRUCTIONS

Remote Driver Installation:

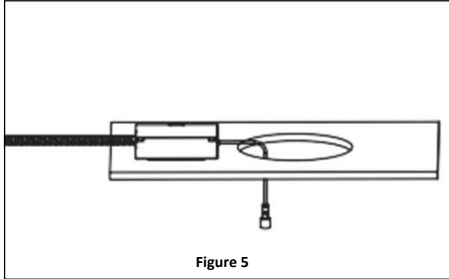

Figure 5

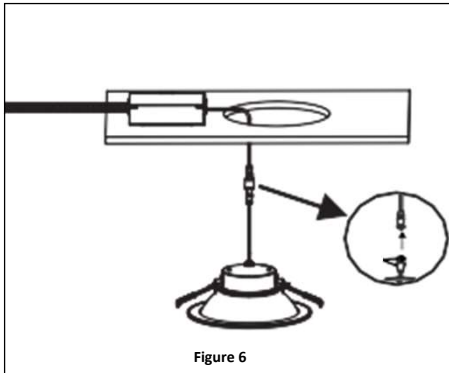

Figure 6

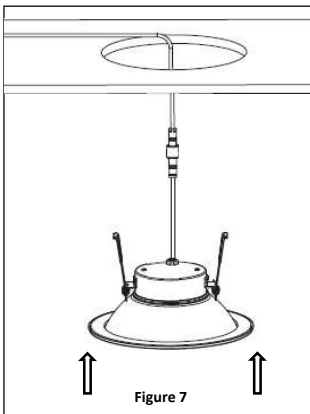

Figure 7

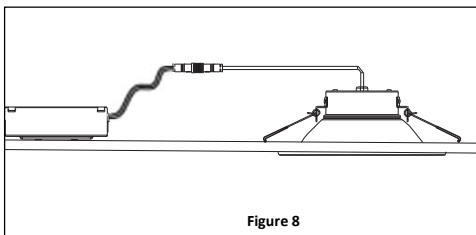

Figure 8

1. Turn off electric power at the circuit breaker.
2. For new installations, use the **Dimensions** chart to mark and cut the mounting hole to the correct size for the fixture being installed. For retrofit application, remove the old fixture and/or fixture housing, then verify the hole is the correct size for the fixture being installed. If not, trim the hole to the correct size.
3. Connect the supply wires to the wiring compartment and make wiring connections according to the wiring diagram. Leave the keyed connector end out of the hole and visible. **See Figure 5.**
4. Connect the keyed connector ends of both the wiring compartment and the fixture and tighten the captive nut to secure the connection. **See Figure 6.**
5. Push up and hold the spring clips against the fixture. Gently guide into the ceiling until the clips are in the hole. Tuck excess wire into the ceiling and be sure not to pinch or crimp the wire. **See Figure 7.**
6. Let go of the clips and push the fixture up until it is flush with the ceiling. **See Figure 8.**

Item:

CDL4S-13WPCS-U
CDL6S-16WPCS-U
CDL8S-26WPCS-U
CDL10S-36WPCS-U

CDL4S-RM-12WPCS-U
CDL6S-RM-24WPCS-U
CDL8S-RM-30WPCS-U

CDL-DWP
CDL-J-BOX
CDL-HB
CDL-EMBB8



COMMERCIAL DOWNLIGHT POWER & COLOR SELECT INSTALLATION INSTRUCTIONS

Accessory Installation:

New Construction Drywall Pan Frame Installation:

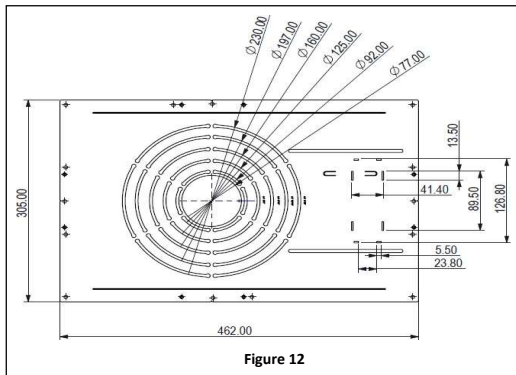

1. Select the hole size by matching the fixture to the printed ring sizes on the frame kit. Select the ring that is slightly smaller than the outer diameter of the fixture. Using a pair of cutters, cut out the ring that corresponds to the fixture size being installed (See Drywall Pan Frame Dimensions for reference to fixture size). **See Figure 12.**
2. Mount the J-Box adapter (CDL-J-BOX Sold Separately) (if applicable). **See J-Box Installation.**
3. Install the 2 hangar bars (CDL-HB Sold Separately) onto the pan (if applicable).

J-Box Installation:

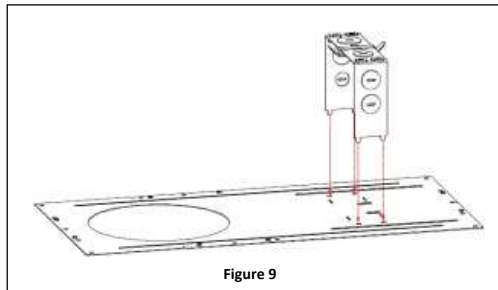

1. The Junction Box accessory comes in three parts (one J-Box cage and two J-Box side covers). Mount the J-Box cage to the Drywall Pan Frame (CDL-DWP sold separately) by lining up the tabs on the bottom of the J-Box cage with the precut holes in the pan. Be sure to mount the J-Box accessory to the top side of the pan - the etched cutout dimensions can be read from the top of the pan. **See Figure 9.**

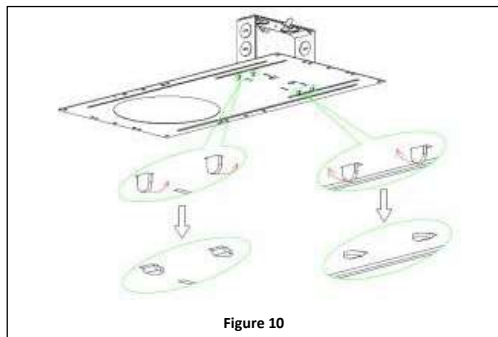

2. Bend the tabs over to secure the J-Box to the drywall pan frame. **See Figure 10.**

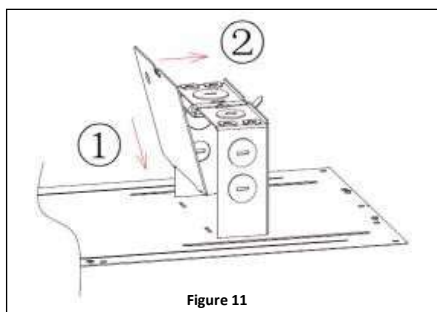

3. Install one J-Box side cover by inserting the bottom tabs into the precut holes. Then swing the J-box side cover closed using the clips on the top of J-box cage. Be sure the indentation faces out so the clips grip securely to the cover. **See Figure 11.**

Note: Leave 1 side of the J-Box open to complete the wiring. Once the wiring is complete, install the second cover.

Item:

CDL4S-13WPCS-U
CDL6S-16WPCS-U
CDL8S-26WPCS-U
CDL10S-36WPCS-U

CDL4S-RM-12WPCS-U
CDL6S-RM-24WPCS-U
CDL8S-RM-30WPCS-U

CDL-DWP
CDL-J-BOX
CDL-HB
CDL-EMBB8



COMMERCIAL DOWNLIGHT POWER & COLOR SELECT INSTALLATION INSTRUCTIONS

Drywall Pan Ceiling Installation (Without Hangers):

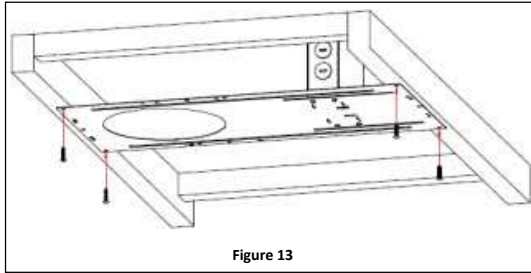

Figure 13

1. Apply the drywall pan to the ceiling joist in the desired fixture location. Be sure to allow enough space for the J-Box mounted on the pan (*if applicable*). Screw the frame to the joists using appropriate hardware (Not Included) to secure it in place. **See Figure 13.**
2. Install drywall over the drywall pan. Follow the directions for **Internal Driver Installation** or **Remote Driver Installation**.

Hanger Bar Installation:

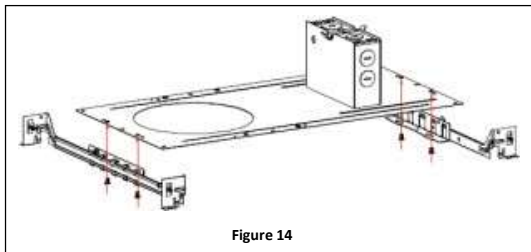

Figure 14

1. Install the (4) pan head screws into the drywall pan from the bottom (Screw heads should be on the bottom of the pan). Do not fully tighten. Leave a 1/8" space. **See Figure 14.**
2. Place the keyhole of the slide over 2 pan head screws and slide in. Fully tighten the screws and ensure the hanger bars are secured in place for proper installation.
3. Follow the directions for **Internal Driver Installation** or **Remote Driver Installation**.

Drywall Pan Ceiling Installation with Hanger Bars:

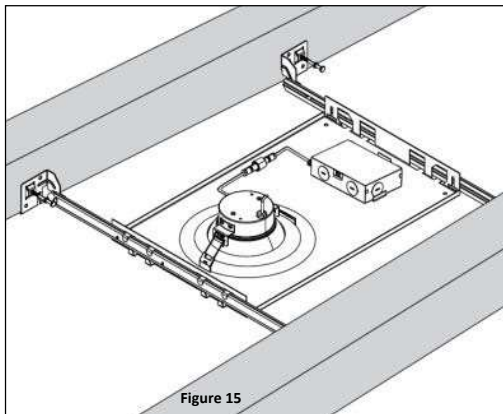

Figure 15

1. Secure the assembly between the ceiling studs in the area desired for installation. **See Figure 15.**
2. Install drywall over the drywall pan. Follow the directions for **Internal Driver Installation** or **Remote Driver Installation**.

T-Grid Ceiling Installation with Hanger Bars:

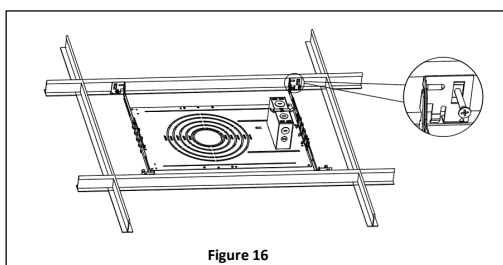

Figure 16

1. Center the pan on the ceiling tile and secure the assembly to the T-Grid placing the hanger bar ends onto the T-Grid and securing them with screws (NOT INCLUDED). **See Figure 16.**
2. Follow the directions for **Internal Driver Installation** or **Remote Driver Installation**.

Item:

CDL4S-13WPCS-U
CDL6S-16WPCS-U
CDL8S-26WPCS-U
CDL10S-36WPCS-U

CDL4S-RM-12WPCS-U
CDL6S-RM-24WPCS-U
CDL8S-RM-30WPCS-U

CDL-DWP
CDL-J-BOX
CDL-HB
CDL-EMBB8



COMMERCIAL DOWNLIGHT POWER & COLOR SELECT INSTALLATION INSTRUCTIONS

Color Trim Installation:

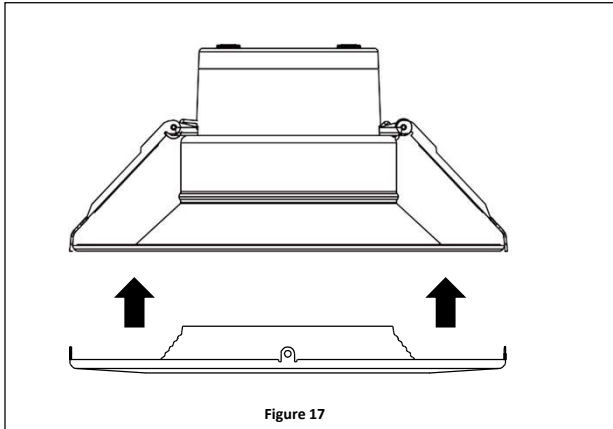

1. To ensure a proper fit, make sure the color trim finish is the same size as the downlight fixture.
2. Remove fixture from ceiling (if applicable)
3. Align color trim over the fixture face and push together.
See Figure 17.

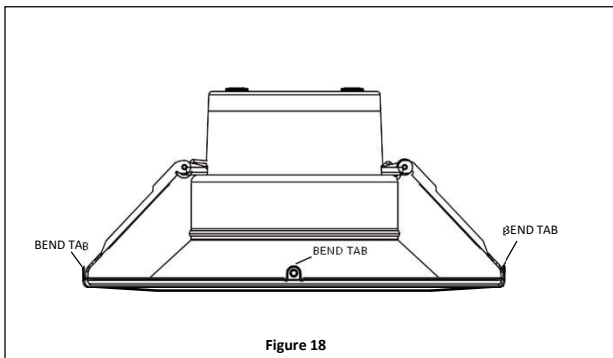

4. Once together, locate the 4 bend tabs around the trim. Bend them all inward, by hand, until the trim is tight to the fixture. **See Figure 18.**
5. The fixture is now ready to be installed/reinstalled back into the ceiling.

Item:

CDL4S-13WPCS-U
CDL6S-16WPCS-U
CDL8S-26WPCS-U
CDL10S-36WPCS-U

CDL4S-RM-12WPCS-U
CDL6S-RM-24WPCS-U
CDL8S-RM-30WPCS-U

CDL-DWP
CDL-J-BOX
CDL-HB
CDL-EMBB8



COMMERCIAL DOWNLIGHT POWER & COLOR SELECT INSTALLATION INSTRUCTIONS

Emergency Battery Backup Maintenance:

- Allow the battery to discharge/recharge every 3 months (to extend the battery's functional life) by turning off power at the circuit breaker for 2 hours.
- Monthly, press the push to test button to test the emergency function.
- Battery capacity is >60% from the factory and has a 12-month shelf life.

NOTE: Users are prohibited from replacing the batteries.

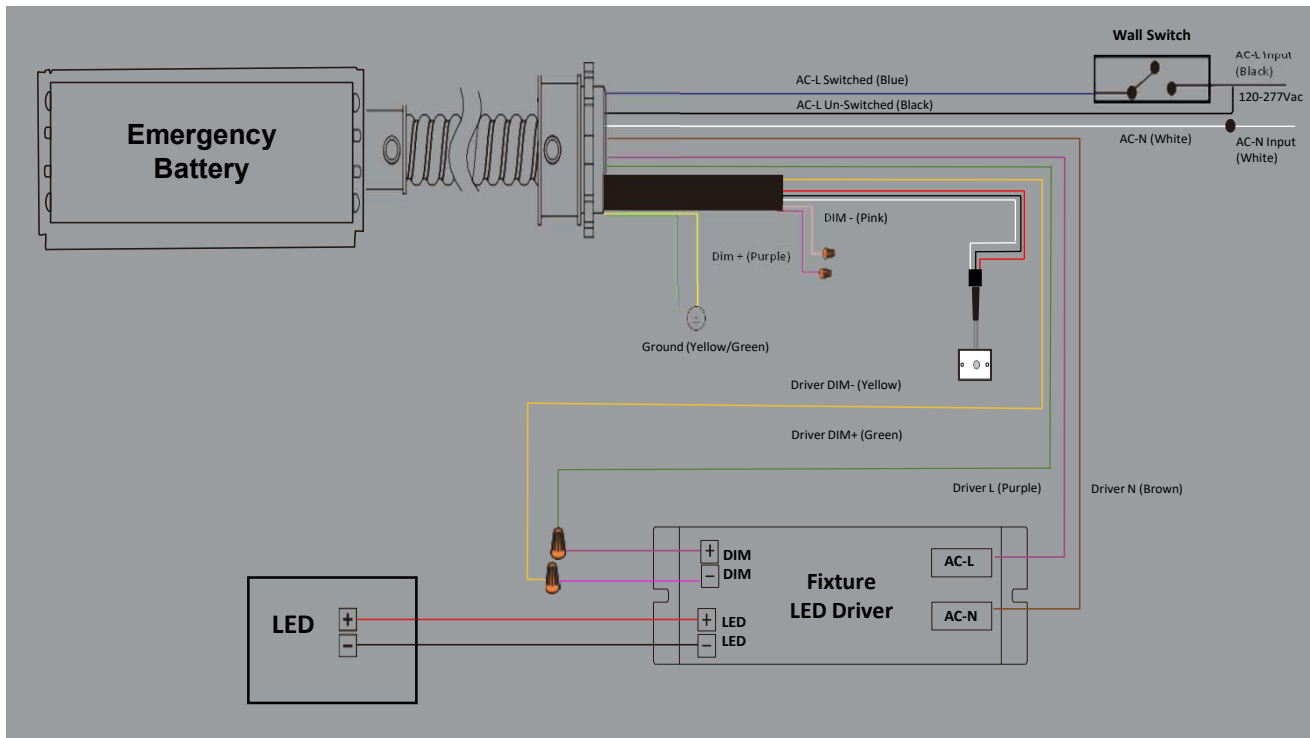

****NOTE: THESE INSTRUCTIONS DO NOT ADDRESS ALL PERMUTATIONS THAT MAY EXIST IN INSTALLATION, MAINTENANCE, AND OPERATING ENVIRONMENT.
**REMARQUE : CES INSTRUCTIONS NE TRAITENT PAS DE TOUTES LES PERMUTATIONS QUI PEUVENT EXISTER DANS L'INSTALLATION, LA MAINTENANCE ET L'ENVIRONNEMENT D'EXPLOITATION.
NOTA: ESTAS INSTRUCCIONES NO ABORDAN TODAS LAS PERMUTACIONES QUE PUEDEN EXISTIR EN EL ENTORNO DE INSTALACIÓN, MANTENIMIENTO Y OPERACIÓN.

Item:

CDL4S-13WPCS-U
CDL6S-16WPCS-U
CDL8S-26WPCS-U
CDL10S-36WPCS-U

CDL4S-RM-12WPCS-U
CDL6S-RM-24WPCS-U
CDL8S-RM-30WPCS-U

CDL-DWP
CDL-J-BOX
CDL-HB
CDL-EMBB8



ALIMENTATION ET SÉLECTION DE COULEUR POUR LE LUMINAIRE À ÉCLAIRAGE VERS LE BAS INSTRUCTIONS D'INSTALLATION

LISEZ ET SUIVEZ TOUTES LES CONSIGNES DE SÉCURITÉ!



AVERTISSEMENT

- Effectuez toutes les connexions électriques et terrestres conformément aux codes locaux ou au Code national de l'électricité. Si vous ne connaissez pas ces codes et exigences, consultez un électricien qualifié. Ce professionnel doit être familier avec la construction et le fonctionnement de ce produit et les dangers impliqués. Le défaut de le faire peut entraîner des blessures graves.
- Pour réduire le risque d'incendie, de choc électrique, de blessures corporelles ou de dommages matériels, veuillez lire et suivre toutes les instructions de sécurité. Si vous ne comprenez pas ces instructions ou si des informations supplémentaires sont nécessaires, contactez votre représentant Topaz local. Conservez ces instructions à titre de référence de maintenance.
- Ne pas dépasser la tension d'alimentation autorisée indiquée sur l'étiquette du luminaire.
- Débranchez l'alimentation au niveau du panneau du disjoncteur avant toute installation.



PRUDENCE

- N'exposez pas de fil à des objets tranchants tels que la tôle pour éviter les dommages au câblage ou l'abrasion.
- Pendant que la lumière est allumée, veuillez éviter l'exposition directe des yeux.
- Le matériau combustible doit être tenu à l'écart du luminaire ou de l'objectif.
- Ne faites ni ne modifiez aucun trou ouvert dans un boîtier ou un composant électrique pendant l'installation.
- Ne pas utiliser lorsque l'enceinte est endommagée ou cassée de quelque manière que ce soit.
- Ne modifiez pas, ne déplacez pas ou n'enlevez pas le câblage, l'alimentation électrique du support de lampe ou tout autre composant électrique.
- Conformément à l'article 410.69 du CEN, « À compter du 1er janvier 2022, lorsque les conducteurs de commande sont épissés, terminés ou connectés dans le même luminaire ou boîtier que les conducteurs de circuits de branchement, le conducteur de commande connecté au champ ne doit pas être d'une couleur réservée au conducteur de circuit de branchement mis à la terre ou au conducteur de mise à la terre de l'équipement. » Et le sous-alinéa 200.6(A)(2) de la NEC, « Un conducteur isolé mis à la terre de 6 AWG ou moins doit être identifié par l'un des moyens suivants: (2) Le conducteur isolé doit avoir une finition extérieure grise continue. » Pour cette raison, Topaz® passera de l'utilisation de fils de gradation violets et gris aux fils de gradation violets et roses.

Item:

CDL4S-13WPCS-U
 CDL6S-16WPCS-U
 CDL8S-26WPCS-U
 CDL10S-36WPCS-U

CDL4S-RM-12WPCS-U
 CDL6S-RM-24WPCS-U
 CDL8S-RM-30WPCS-U

CDL-DWP
 CDL-J-BOX
 CDL-HB
 CDL-EMBB8



ALIMENTATION ET SÉLECTION DE COULEUR POUR LE LUMINAIRE À ÉCLAIRAGE VERS LE BAS

INSTRUCTIONS D'INSTALLATION

Modèle No.	Taille	Les Dimensions			Découpe
		OD	ID	H	
CDL4S-RM-12WPCS-U	4"	5.0"	3-23/32"	2.0"	4-3/8"
CDL6S-RM-24WPCS-U	6"	7-13/32"	5-13/16"	2.9"	6-5/16"
CDL8S-RM-30WPCS-U	8"	8-23/32"	7.0"	3-23/32"	7-3/4"

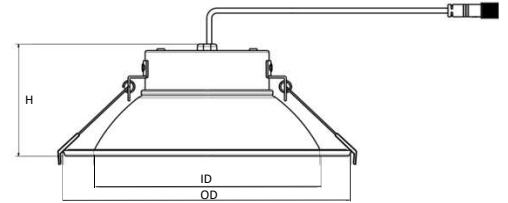

Modèle No.	Taille	Les Dimensions			Découpe
		OD	ID	H	
CDL4S-13WPCS-U	4"	6"	4-3/4"	4-3/16"	4-7/8"
CDL6S-16WPCS-U	6"	8-7/16"	5-7/8"	4-13/16"	6-5/16"
CDL8S-26WPCS-U	8"	10-1/16"	7-3/8"	5"	7-3/4"
CDL10S-36WPCS-U	10"	11-3/8"	8-11/16"	5-1/2"	9-1/16"



Schéma de câblage



Approved Dimmers Gradateurs Approuvés Atenuadores Aprobados	
Marque	Modèle
LUTRON	NTSTV-DV
LEVITON	DS710 / IP710
LEGRAND	RH4FBL3PTC

AVERTISSEMENT : Coupez le courant alternatif avant de commencer tout travail électrique.

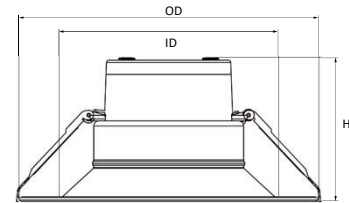
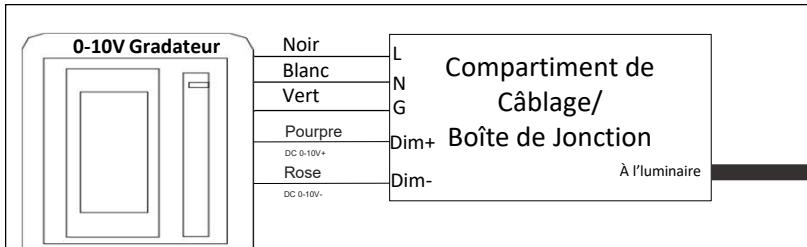
REMARQUE : Ce luminaire est compatible avec les gradateurs de 0 à 10 V. Si vous installez des fils de gradation, suivez les instructions de votre gradateur pour câbler les fils mauve (GRADATION +) et rose (GRADATION -). Si vous n'installez pas de fils de gradation, terminez les fils de gradation violet et rose séparément.

Sélection de la Puissance et de la Température de Couleur Proximale:

Commande à distance

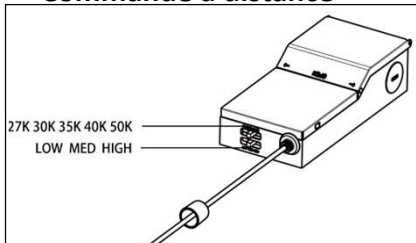

Commande interne

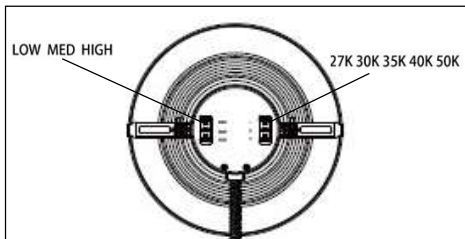

- Sélectionnez la température de couleur proximale (aussi appelée « CCT ») et la puissance qui conviennent le mieux à l'environnement. Utilisez les commutateurs situés à l'arrière du luminaire (commande interne) ou sur le compartiment de câblage (commande à distance). Voyez les exemples à gauche.

Item:

CDL4S-13WPCS-U
CDL6S-16WPCS-U
CDL8S-26WPCS-U
CDL10S-36WPCS-U

CDL4S-RM-12WPCS-U
CDL6S-RM-24WPCS-U
CDL8S-RM-30WPCS-U

CDL-DWP
CDL-J-BOX
CDL-HB
CDL-EMBB8



ALIMENTATION ET SÉLECTION DE COULEUR POUR LE LUMINAIRE À ÉCLAIRAGE VERS LE BAS

INSTRUCTIONS D'INSTALLATION

Installation de la commande Interne:

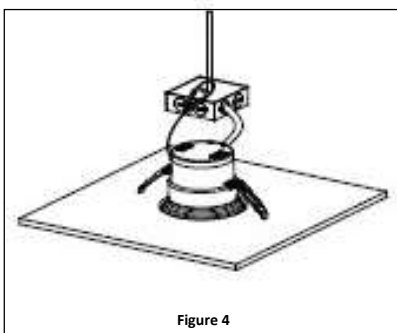
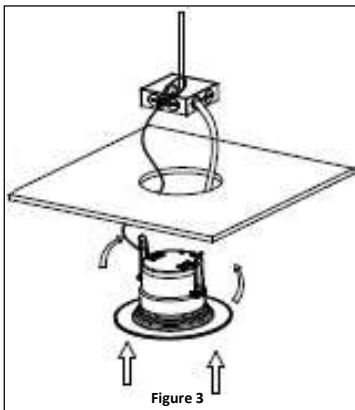
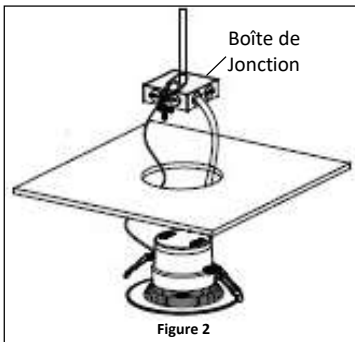
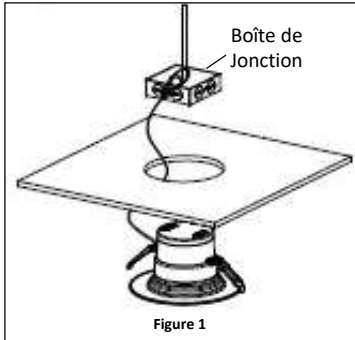

1. Coupez l'alimentation électrique au panneau des disjoncteurs.
2. S'il s'agit d'une nouvelle installation, utilisez le **tableau des dimensions** pour marquer et découper un trou de montage de la bonne taille en fonction du luminaire à installer. S'il s'agit d'une installation déjà existante, retirez l'ancien luminaire et/ou le boîtier du luminaire, puis vérifiez si le trou est de la bonne taille pour le luminaire à installer. Si ce n'est pas le cas, coupez-le à la bonne taille.
3. Branchez le câble de sécurité à une structure sécurisée telle que la boîte de jonction (Vendu séparément). **Reportez-vous à la figure 1.**
4. Branchez les fils du luminaire à une boîte de jonction (Vendu séparément) et effectuez les connexions de câblage conformément au **schéma de câblage**. **Reportez-vous à la figure 2.**
5. Poussez vers le haut et maintenez les pinces à ressort contre le luminaire. Insérez le luminaire doucement dans le plafond jusqu'à ce que les attaches soient dans le trou. Rentez l'excès de fil dans le plafond et veillez à ne pas pincer ou coincer le fil. **Reportez-vous à la figure 3.**
6. Libérez les attaches et poussez le luminaire vers le haut jusqu'à ce qu'il soit au ras du plafond. **Reportez-vous à la figure 4.**

Item:

CDL4S-13WPCS-U
CDL6S-16WPCS-U
CDL8S-26WPCS-U
CDL10S-36WPCS-U

CDL4S-RM-12WPCS-U
CDL6S-RM-24WPCS-U
CDL8S-RM-30WPCS-U

CDL-DWP
CDL-J-BOX
CDL-HB
CDL-EMBB8



ALIMENTATION ET SÉLECTION DE COULEUR POUR LE LUMINAIRE À ÉCLAIRAGE VERS LE BAS

INSTRUCTIONS D'INSTALLATION

Installation de la Commande à Distance :

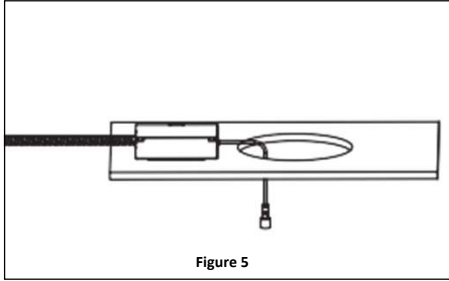

Figure 5

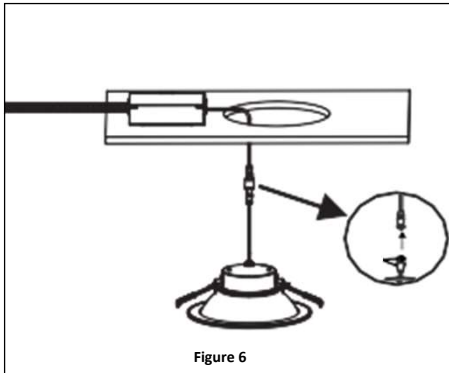

Figure 6

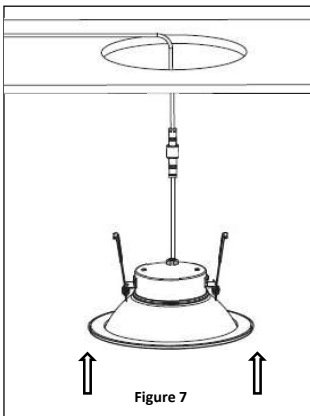

Figure 7

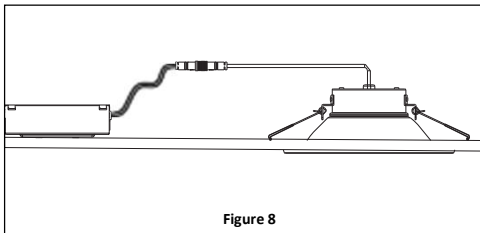

Figure 8

1. Coupez l'alimentation électrique au panneau des disjoncteurs.
2. S'il s'agit d'une nouvelle installation, utilisez le tableau des dimensions pour marquer et découper un trou de montage de la bonne taille pour le luminaire à installer. S'il s'agit d'une installation déjà existante, retirez l'ancien luminaire et/ou le boîtier du luminaire, puis vérifiez si le trou est de la bonne taille pour le luminaire à installer. Si ce n'est pas le cas, coupez le trou à la bonne taille.
3. Branchez les fils d'alimentation au compartiment de câblage et effectuez les connexions de câblage conformément au schéma de câblage. Laissez l'extrémité du connecteur à clavette sortie du trou et visible. **Reportez-vous à la figure 5**
4. Branchez les extrémités du connecteur à clavette du compartiment de câblage et du luminaire, puis serrez l'écrou encastré pour fixer la connexion. **Reportez-vous à la figure 6.**
5. Poussez vers le haut et maintenez les pinces à ressort contre le luminaire. Insérez le luminaire doucement dans le plafond jusqu'à ce que les attaches soient dans le trou. Rentrez l'excès de fil dans le plafond et veillez à ne pas pincer ou coincer le fil. **Reportez-vous à la figure 7.**
6. Libérez les attaches et poussez le luminaire vers le haut jusqu'à ce qu'il soit au ras du plafond. **Reportez-vous à la figure 8.**

Item:

CDL4S-13WPCS-U
CDL6S-16WPCS-U
CDL8S-26WPCS-U
CDL10S-36WPCS-U

CDL4S-RM-12WPCS-U
CDL6S-RM-24WPCS-U
CDL8S-RM-30WPCS-U

CDL-DWP
CDL-J-BOX
CDL-HB
CDL-EMBB8



ALIMENTATION ET SÉLECTION DE COULEUR POUR LE LUMINAIRE À ÉCLAIRAGE VERS LE BAS INSTRUCTIONS D'INSTALLATION

Installation des Accessoires :

Installation de châssis de casseroles de cloisons sèches pour nouvelles constructions:

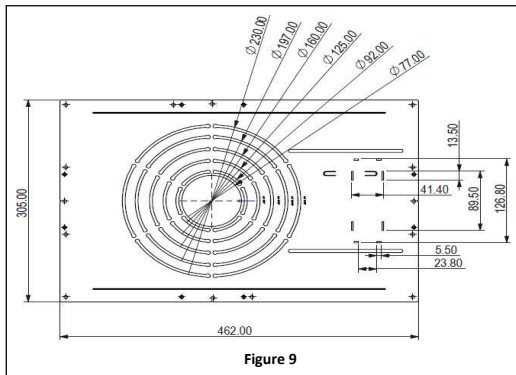

1. Sélectionnez la taille du trou en faisant correspondre le luminaire aux tailles des bagues du support de cadre. Sélectionnez la bague qui est légèrement plus petite que le diamètre extérieur du luminaire. À l'aide de cisailles, découpez la bague correspondant à la taille du luminaire à installer (vous trouverez les tailles correspondantes dans la section Dimensions du châssis de casseroles de cloisons sèches). **Reportez-vous à la figure 9.**
2. Installez l'adaptateur de boîte de jonction(CDL-J-BOX Vendu séparément) (*le cas échéant*). **Reportez-vous à Installation de la Boîte de Jonction.**
3. Installez les deux barres de suspension(CDL-HB Vendu séparément) dans le bac(*le cas échéant*).

Installation de la Boîte de Jonction :

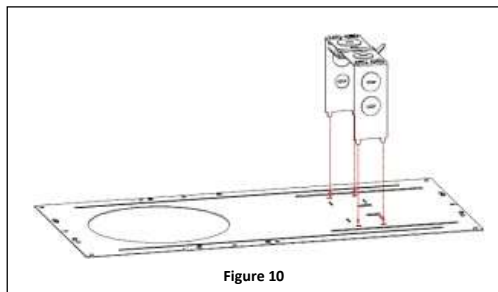

1. L'accessoire Boîte de jonction est disponible en trois parties (une cage J-Box et deux couvercles latéraux J-Box). Montez la cage J-Box sur le cadre de casserole de cloison sèche (CDL-DWP vendu séparément) en alignant les languettes sur le fond de la cage J-box avec les trous prédécoupés dans la casserole. Assurez-vous de monter l'accessoire J-Box sur le côté supérieur de la casserole - les dimensions de découpe gravées peuvent être lues à partir du haut de la casserole. **Reportez-vous à la figure 10.**

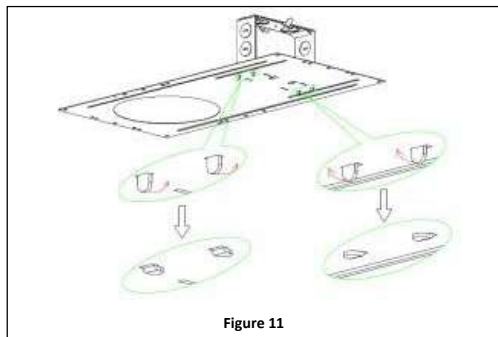

2. Pliez les languettes pour fixer la boîte de jonction au châssis de casseroles de cloisons sèches. **Reportez-vous à la figure 11.**

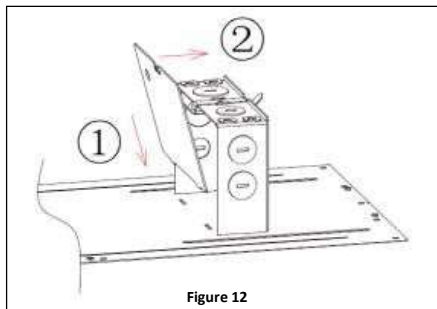

3. Installez un couvercle latéral J-Box en insérant les languettes inférieures dans les trous prédécoupés. Ensuite, balancez le couvercle latéral de la boîte en J fermé à l'aide des clips sur le dessus de la cage de la boîte en J. Assurez-vous que l'indentation fait face à de sorte que les clips s'accrochent solidement à la couverture. **Reportez-vous à la figure 12.**

Remarque: Laissez un côté de la boîte de jonction ouvert pour terminer le câblage. Une fois le câblage terminé, installez le second capot.

Item:

CDL4S-13WPCS-U
CDL6S-16WPCS-U
CDL8S-26WPCS-U
CDL10S-36WPCS-U

CDL4S-RM-12WPCS-U
CDL6S-RM-24WPCS-U
CDL8S-RM-30WPCS-U

CDL-DWP
CDL-J-BOX
CDL-HB
CDL-EMBB8



ALIMENTATION ET SÉLECTION DE COULEUR POUR LE LUMINAIRE À ÉCLAIRAGE VERS LE BAS

INSTRUCTIONS D'INSTALLATION

Installation Sur Plafond en Panneaux de Gypse(Sans Barres de Cintre):

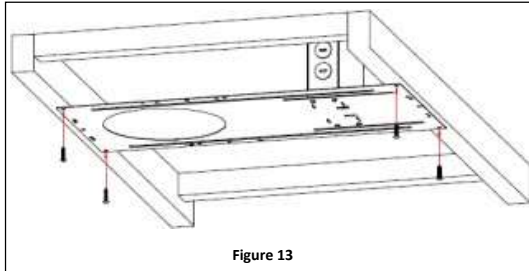

Figure 13

1. Posez le support de cadre sur la solive du plafond à la position souhaitée pour le luminaire. Veillez à laisser suffisamment d'espace pour la boîte de jonction montée sur le support de cadre (*le cas échéant*). Vissez le support sur les solives pour le fixer en place. **Reportez-vous à la Figure 13.**
2. Installez le panneau de gypse par-dessus le support de cadre. Suivez les instructions pour l'**installation de la commande interne** ou l'**installation de la commande à distance**.

Installation de la Barre de Suspension:

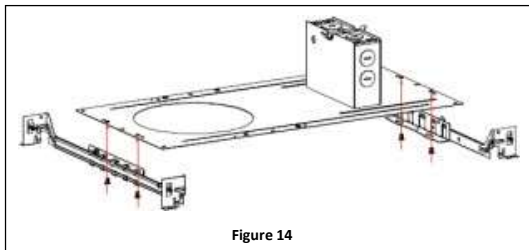

Figure 14

1. Installez les (4) vis de tête de casserole dans la casserole de cloison sèche à partir du bas (les têtes de vis doivent être sur le fond de la casserole). Ne serrez pas complètement. Laissez un espace de 1/8 ». **Reportez-vous à la Figure 14.**
2. Placez le trou de clavette de la glissière sur deux vis à tête cylindrique et faites glisser. Serrez complètement les vis.
3. Suivez les instructions pour l'**installation de la commande interne** ou l'**installation de la commande à distance**.

Installation Sur Plafond en Panneaux de Gypse Avec Barres de Suspension:

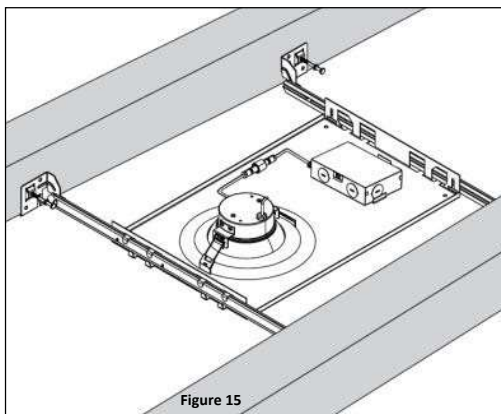

Figure 15

1. Fixez l'ensemble entre les montants de plafond dans la zone souhaitée pour l'installation. **Reportez-vous à la Figure 15.**
2. Installez le panneau de gypse par-dessus le support de cadre. Suivez les instructions pour l'**installation de la commande interne** ou l'**installation de la commande à distance**.

Installation de la Grille en T au Plafond Avec Barres de Suspension:

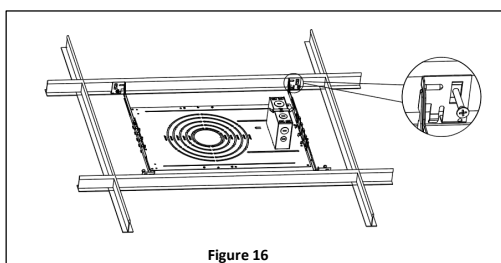

Figure 16

1. Fixez l'ensemble à la grille en T dans la zone souhaitée pour l'installation en accrochant les extrémités de la barre de suspension à la grille en T. **Reportez-vous à la Figure 16.**
2. Centrez le bac sur le carreau de plafond. Suivez les instructions pour l'**installation de la commande interne** ou l'**installation de la commande à distance**.

Item:

CDL4S-13WPCS-U
CDL6S-16WPCS-U
CDL8S-26WPCS-U
CDL10S-36WPCS-U

CDL4S-RM-12WPCS-U
CDL6S-RM-24WPCS-U
CDL8S-RM-30WPCS-U

CDL-DWP
CDL-J-BOX
CDL-HB
CDL-EMBB8



ALIMENTATION ET SÉLECTION DE COULEUR POUR LE LUMINAIRE À ÉCLAIRAGE VERS LE BAS

INSTRUCTIONS D'INSTALLATION

Installation de la Garniture de Couleur:

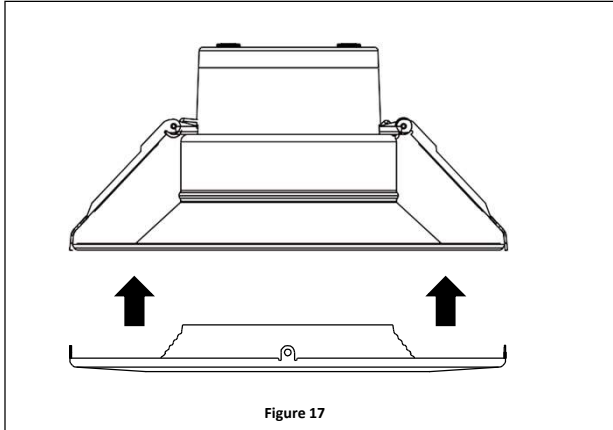

Figure 17

1. Pour assurer un bon ajustement, assurez-vous que la finition de garniture de couleur est de la même taille que le luminaire de downlight.
2. Retirez le luminaire de la plafond (le cas échéant).
3. Alignez la garniture colorée sur la face du luminaire, puis poussez pour enclencher le tout en place. **Reportez-vous à la Figure 17.**

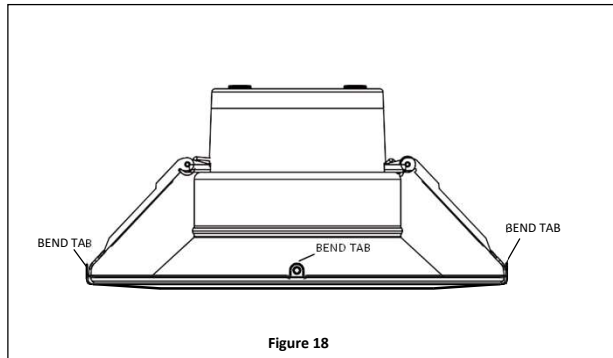

Figure 18

4. Une fois que ces pièces sont enclenchées, localisez les quatre pattes de fixation sur la garniture. Pliez-les vers l'intérieur, à la main, jusqu'à ce que la garniture soit bien serrée contre le luminaire. **Reportez-vous à la Figure 18.**
5. Le luminaire est maintenant prêt à être installé ou réinstallé dans la plafond.

Item:

CDL4S-13WPCS-U
 CDL6S-16WPCS-U
 CDL8S-26WPCS-U
 CDL10S-36WPCS-U

CDL4S-RM-12WPCS-U
 CDL6S-RM-24WPCS-U
 CDL8S-RM-30WPCS-U

CDL-DWP
 CDL-J-BOX
 CDL-HB
 CDL-EMBB8



ALIMENTATION ET SÉLECTION DE COULEUR POUR LE LUMINAIRE À ÉCLAIRAGE VERS LE BAS

INSTRUCTIONS D'INSTALLATION

Entretien de la batterie de secours:

- Laissez la batterie se décharger et se recharger tous les trois mois (pour prolonger sa durée de vie) en coupant l'alimentation au disjoncteur pendant deux heures.
- Tous les mois, appuyez sur le bouton-poussoir pour tester la fonction d'urgence.
- La batterie a une capacité supérieure à 60 % à la sortie de l'usine et a une durée de conservation de 12 mois.

REMARQUE : Il est interdit aux utilisateurs de remplacer les batteries.

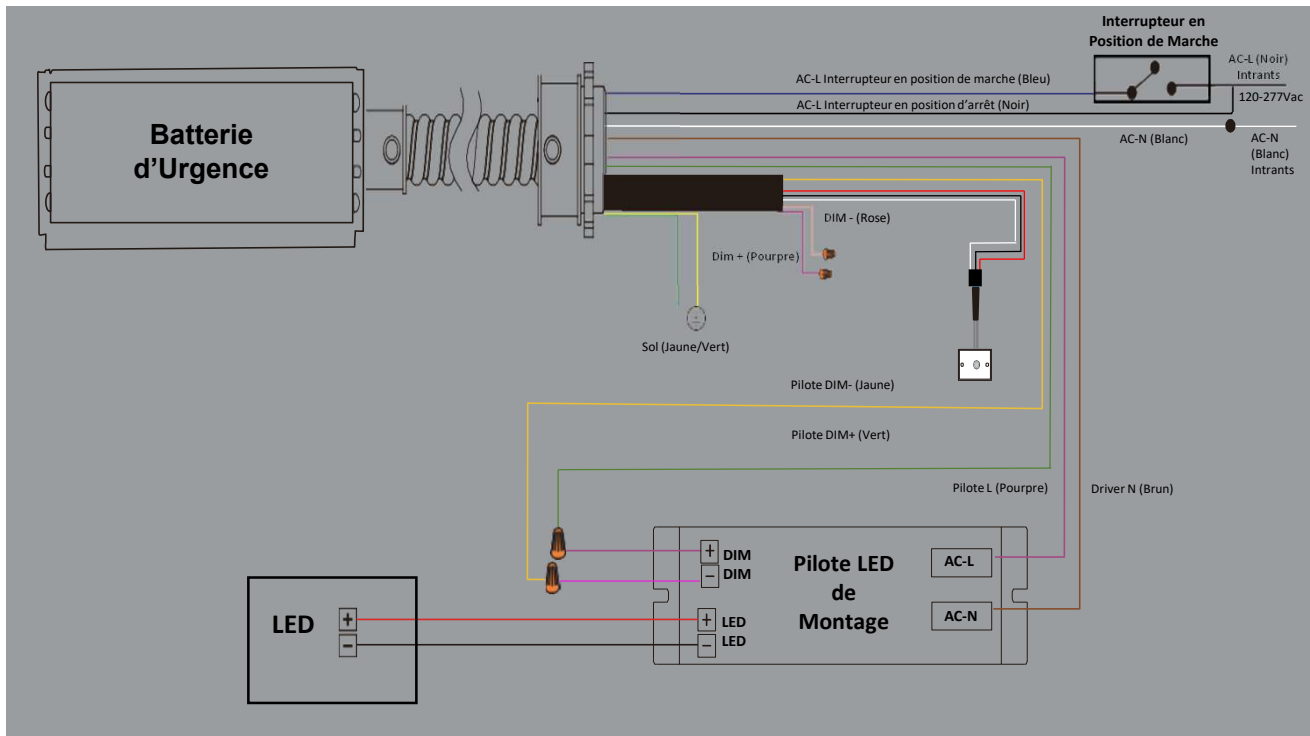

****NOTE: THESE INSTRUCTIONS DO NOT ADDRESS ALL PERMUTATIONS THAT MAY EXIST IN INSTALLATION, MAINTENANCE, AND OPERATING ENVIRONMENT.**

****REMARQUE : CES INSTRUCTIONS NE TRAITENT PAS DE TOUTES LES PERMUTATIONS QUI PEUVENT EXISTER DANS L'INSTALLATION, LA MAINTENANCE ET L'ENVIRONNEMENT D'EXPLOITATION.**

****NOTA: ESTAS INSTRUCCIONES NO ABORDAN TODAS LAS PERMUTACIONES QUE PUEDEN EXISTIR EN EL ENTORNO DE INSTALACIÓN, MANTENIMIENTO Y OPERACIÓN.**

800-666-2852 | TOPAZ-USA.COM

©2023 Southwire Company, LLC. All rights reserved.*Registered Trademark & ™Trademark of Southwire Company, LLC.

Item:

CDL4S-13WPCS-U
CDL6S-16WPCS-U
CDL8S-26WPCS-U
CDL10S-36WPCS-U

CDL4S-RM-12WPCS-U
CDL6S-RM-24WPCS-U
CDL8S-RM-30WPCS-U

CDL-DWP
CDL-J-BOX
CDL-HB
CDL-EMBB8



LÁMPARA COMERCIAL DESCENDENTE CON POTENCIA Y COLOR SELECCIONABLE

INSTRUCCIONES DE INSTALACIÓN

¡LEA Y SIGA TODAS LAS INSTRUCCIONES DE SEGURIDAD!



ADVERTENCIA

- Realice todas las conexiones eléctricas y de tierra de acuerdo con los códigos locales o el Código Eléctrico Nacional. Si no está familiarizado con estos códigos y requisitos, consulte a un electricista calificado. Este profesional debe estar familiarizado con la construcción y operación de este producto y los peligros involucrados. No hacerlo puede resultar en lesiones personales graves.
- Para reducir el riesgo de incendio, descarga eléctrica, lesiones personales o daños a la propiedad, lea y siga todas las instrucciones de seguridad. Si no entiende estas instrucciones o si se requiere información adicional, comuníquese con su representante local de Topaz. Conserve estas instrucciones para la referencia de mantenimiento.
- No exceda la tensión de alimentación permitida marcada en la información de la etiqueta de la luminaria.
- Desconecte la alimentación en el panel del disyuntor antes de cualquier instalación.



CAUTELA

- No exponga el cable a ningún objeto afilado, como la chapa metálica, para evitar daños o abrasión en el cableado.
- Mientras la luz está encendida, evite la exposición directa de los ojos.
- El material combustible debe mantenerse alejado del accesorio / LENTE.
- No haga ni altere ningún orificio abierto en ningún gabinete o componente eléctrico durante la instalación.
- No lo uses cuando el recinto esté dañado o roto de alguna manera.
- No altere, reubique ni retire el cableado, la fuente de alimentación del portalámparas ni ningún otro componente eléctrico.
- De conformidad con NEC 410.69, "A partir del 1 de enero de 2022, cuando los conductores de control estén empalmados, terminados o conectados en la misma luminaria o gabinete que los conductores de circuito de ramificación, el conductor de control conectado al campo no será de un color reservado para el conductor del circuito de ramal conectado a tierra o el conductor de puesta a tierra del equipo". Y NEC 200.6 (A) (2), "Un conductor aislado a tierra de 6 AWG o menor se identificará por uno de los siguientes medios: (2) El conductor aislado tendrá un acabado exterior gris continuo". Por esta razón, Topaz® pasará de usar cables de atenuación púrpura y gris a cables de atenuación púrpura y rosa.

Item:

CDL4S-13WPCS-U
 CDL6S-16WPCS-U
 CDL8S-26WPCS-U
 CDL10S-36WPCS-U

CDL4S-RM-12WPCS-U
 CDL6S-RM-24WPCS-U
 CDL8S-RM-30WPCS-U

CDL-DWP
 CDL-J-BOX
 CDL-HB
 CDL-EMBB8



LÁMPARA COMERCIAL DESCENDENTE CON POTENCIA Y COLOR SELECCIONABLE

INSTRUCCIONES DE INSTALACIÓN

Modelo No.	Tamaño	Dimensiones			Recorte
		OD	ID	H	
CDL4S-RM-12WPCS-U	4"	5.0"	3-23/32"	2.0"	4-3/8"
CDL6S-RM-24WPCS-U	6"	7-13/32"	5-13/16"	2.9"	6-5/16"
CDL8S-RM-30WPCS-U	8"	8-23/32"	7.0"	3-23/32"	7-3/4"

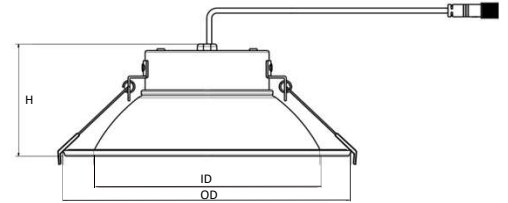

Modelo No.	Tamaño	Dimensiones			Recorte
		OD	ID	H	
CDL4S-13WPCS-U	4"	6"	4-3/4"	4-3/16"	4-7/8"
CDL6S-16WPCS-U	6"	8-7/16"	5-7/8"	4-13/16"	6-5/16"
CDL8S-26WPCS-U	8"	10-1/16"	7-3/8"	5"	7-3/4"
CDL10S-36WPCS-U	10"	11-3/8"	8-11/16"	5-1/2"	9-1/16"

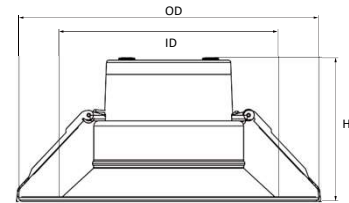

Wiring Diagram

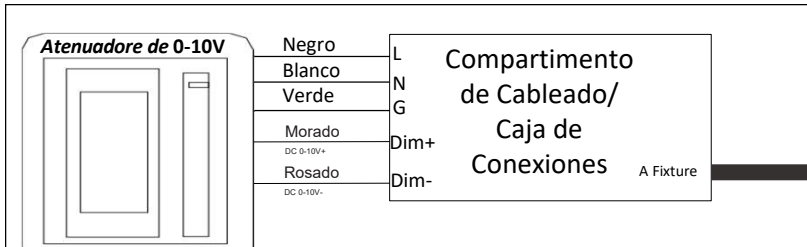

Approved Dimmers Gradateurs Approuvés Atenuadores Aprobados

Marca	Modelo
LUTRON	NTSTV-DV
LEVITON	DS710 / IP710
LEGRAND	RH4FBL3PTC

ADVERTENCIA: Apaga la alimentación de CA antes de comenzar cualquier trabajo eléctrico.

NOTA: Esta lámpara es compatible con regulación de 0 a 10 V. En caso de instalar cables de regulación, sigue las instrucciones de tu regulador para el cableado a los cables morado (regular +) y rosa (regular -). En caso de no instalar cables de regulación, termina y tapa los cables de regulación morado y rosa por separado.

Potencia y Selección de CCT :

Controlador Remoto

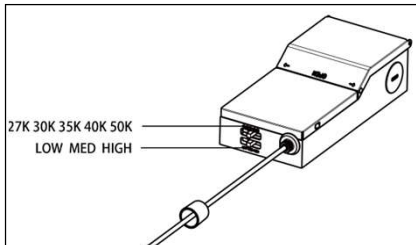

Controlador Interno

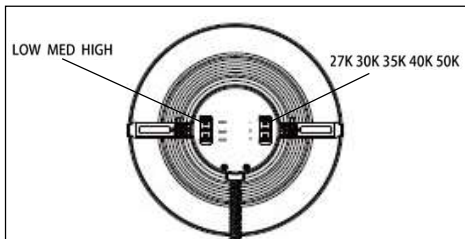

- Selecciona la temperatura de color correlacionada (CCT) y la potencia en vatios que mejor se adapten al entorno. Utiliza los interruptores situados en la parte posterior de la lámpara (controlador interno) o en el compartimento del cableado (controlador remoto). Observa los ejemplos de la izquierda.

Item:

CDL4S-13WPCS-U
CDL6S-16WPCS-U
CDL8S-26WPCS-U
CDL10S-36WPCS-U

CDL4S-RM-12WPCS-U
CDL6S-RM-24WPCS-U
CDL8S-RM-30WPCS-U

CDL-DWP
CDL-J-BOX
CDL-HB
CDL-EMBB8



LÁMPARA COMERCIAL DESCENDENTE CON POTENCIA Y COLOR SELECCIONABLE

INSTRUCCIONES DE INSTALACIÓN

Instalación de Controlador Interno:



Figura 1



Figura 2

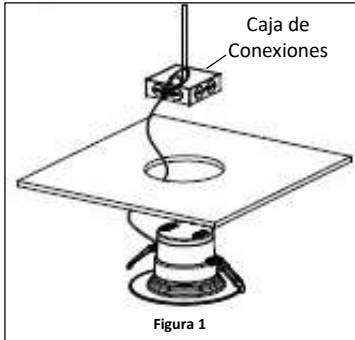

Figura 3

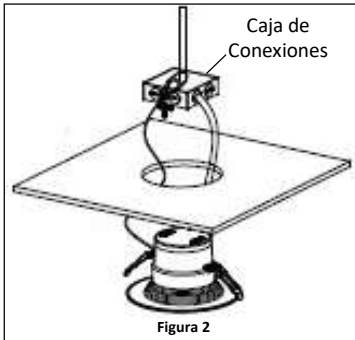

Figura 4

1. Corta la corriente eléctrica en el cortacircuitos principal.
2. Para instalaciones nuevas, utiliza la tabla de **Dimensiones** para marcar y cortar el orificio de montaje con el tamaño correcto para la lámpara que se va a instalar. Para la aplicación de renovación, retira la lámpara vieja y/o la carcasa de la lámpara, y verifica que el orificio tiene el tamaño correcto para la lámpara que se va a instalar. Si no es así, recórtalo al tamaño correcto.
3. Conecta el cable de seguridad a una estructura segura, como una caja de conexiones (Se vende por separado). **Ver Figura 1.**
4. Conecta los cables de la lámpara a la caja de conexiones y realiza las conexiones de cableado según el **Diagrama de cableado**. **Ver Figura 2.**
5. Empuja hacia arriba y mantén las presillas de resorte contra la lámpara. Guía con cuidado hacia el techo hasta que los sujetadores entren en el orificio. Mete el cable sobrante en el techo y asegúrate de no pellizcar ni crimpar el cable. **Ver Figura 3.**
6. Suelta los sujetadores y presiona la lámpara hacia arriba hasta que quede al ras del techo. **Ver Figura 4.**

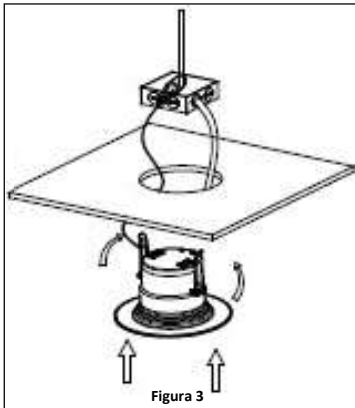
Item:

CDL4S-13WPCS-U
CDL6S-16WPCS-U
CDL8S-26WPCS-U
CDL10S-36WPCS-U

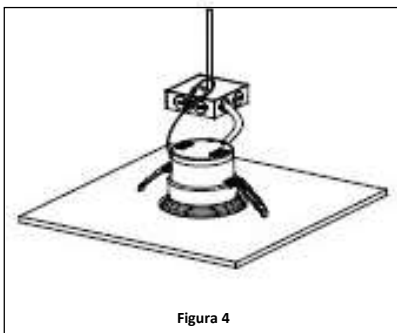
CDL4S-RM-12WPCS-U
CDL6S-RM-24WPCS-U
CDL8S-RM-30WPCS-U

CDL-DWP
CDL-J-BOX
CDL-HB
CDL-EMBB8



LÁMPARA COMERCIAL DESCENDENTE CON POTENCIA Y COLOR SELECCIONABLE

INSTRUCCIONES DE INSTALACIÓN

Instalación del Controlador Remoto:



Figura 5



Figura 6

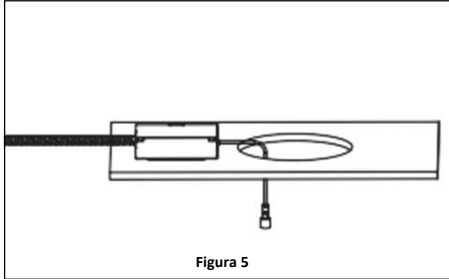

Figura 7

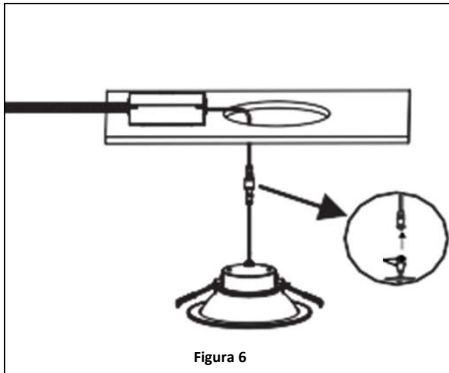

Figura 8

1. Corta la corriente eléctrica en el cortacircuitos principal.
2. Para instalaciones nuevas, utiliza la tabla de Dimensiones para marcar y cortar el orificio de montaje con el tamaño correcto para la lámpara que se va a instalar. Para la aplicación de renovación, retira la lámpara vieja y/o la carcasa de la lámpara, y verifica que el orificio tiene el tamaño correcto para la lámpara que se va a instalar. Si no es así, recórtalo al tamaño correcto.
3. Conecta los cables de la lámpara a la caja de conexiones y realiza las conexiones de cableado según el diagrama de cableado. Deja el extremo del conector con llave fuera del orificio y visible. **Ver Figura 5.**
4. Conecta los extremos del conector con llave del compartimento de cableado y de la lámpara y aprieta la tuerca insertada para asegurar la conexión. **Ver Figura 6.**
5. **Empuja hacia arriba y mantén las presillas de resorte contra la lámpara.** Guía con cuidado hacia el techo hasta que los sujetadores entren en el orificio. Mete el cable sobrante en el techo y asegúrate de no pellizcar ni crimpar el cable. **Ver Figura 7.**
6. Suelta los sujetadores y presiona la lámpara hacia arriba hasta que quede al ras del techo. **Ver Figura 8.**

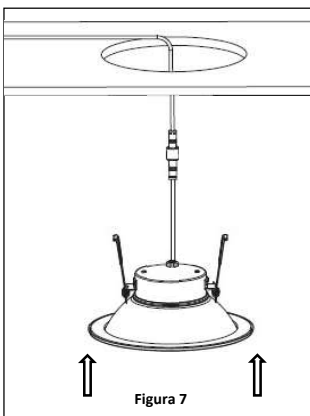
Item:

CDL4S-13WPCS-U
CDL6S-16WPCS-U
CDL8S-26WPCS-U
CDL10S-36WPCS-U

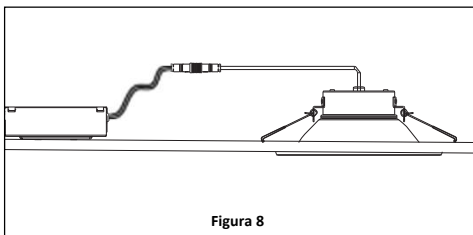
CDL4S-RM-12WPCS-U
CDL6S-RM-24WPCS-U
CDL8S-RM-30WPCS-U

CDL-DWP
CDL-J-BOX
CDL-HB
CDL-EMBB8



LÁMPARA COMERCIAL DESCENDENTE CON POTENCIA Y COLOR SELECCIONABLE

INSTRUCCIONES DE INSTALACIÓN

Instalación de accesorios:

Instalación de Marco de Bandeja Para Paneles de Yeso de Nueva Construcción:



Figura 9

1. Selecciona el tamaño del orificio haciendo coincidir la lámpara con los anillos impresos en el kit del marco. Selecciona el anillo que sea ligeramente más pequeño que el diámetro exterior de la lámpara. Con unos cortadores, corta el anillo que corresponde al tamaño de la lámpara a instalar (ver las Dimensiones del kit de armazón para referencia al tamaño de la lámpara). **Ver Figura 9.**
2. Monta el adaptador de la caja de conexiones J-Box (CDL-J-BOX Se vende por separado) (según corresponda). **Ver Instalación de caja de conexiones.**
3. Instala las 2 barras (CDL-HB Se vende por separado) para colgar en la bandeja (según corresponda).

Instalación de caja de conexiones:

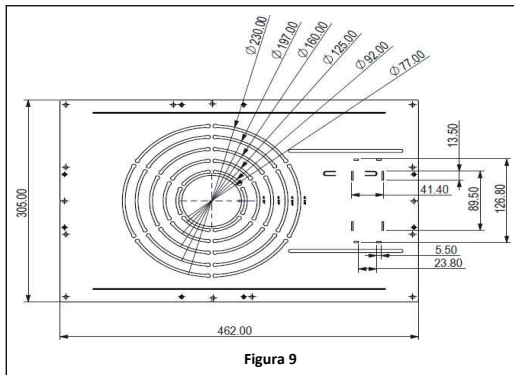

Figura 10

1. El accesorio Junction Box viene en tres partes (una jaula J-Box y dos cubiertas laterales J-Box). Monte la jaula J-Box en el marco de la bandeja para paneles de yeso (CDL-DWP se vende por separado) alineando las lengüetas en la parte inferior de la jaula J-box con los orificios precortados en la sartén. Asegúrese de montar el accesorio J-Box en la parte superior de la sartén: las dimensiones de recorte grabadas se pueden leer desde la parte superior de la sartén. **Ver Figura 10.**

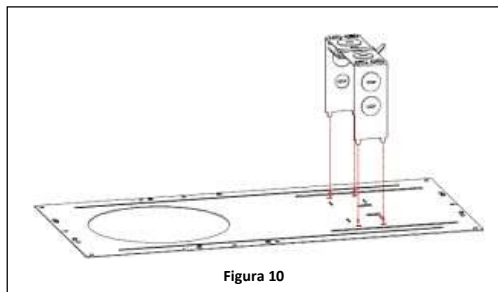

Figura 11

2. Dobra las pestañas para fijar la caja de conexiones al marco. **Ver Figura 11.**

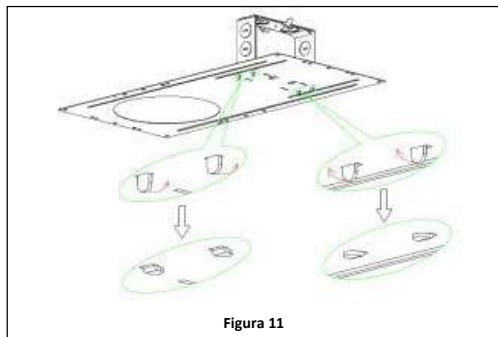

Figura 12

3. Instale una cubierta lateral J-Box insertando las lengüetas inferiores en los orificios precortados. Luego cierre la cubierta lateral de la caja J con los clips en la parte superior de la jaula de la caja J. Asegúrese de que la hendidura esté hacia afuera para que los clips se sujeten firmemente a la cubierta. **Ver Figura 12.**

Nota: Deja 1 lado de la caja de conexiones abierto para completar el cableado. Una vez que se haya completado el cableado, instala la segunda cubierta.

Item:

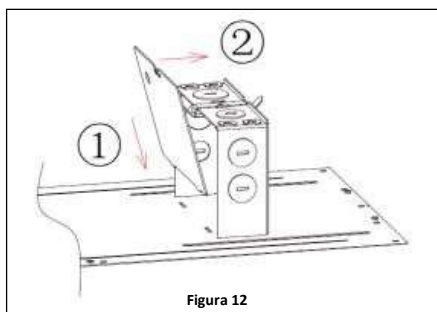
CDL4S-13WPCS-U
CDL6S-16WPCS-U
CDL8S-26WPCS-U
CDL10S-36WPCS-U

CDL4S-RM-12WPCS-U
CDL6S-RM-24WPCS-U
CDL8S-RM-30WPCS-U

CDL-DWP
CDL-J-BOX
CDL-HB
CDL-EMBB8



LÁMPARA COMERCIAL DESCENDENTE CON POTENCIA Y COLOR SELECCIONABLE

INSTRUCCIONES DE INSTALACIÓN

Cómo instalar en techos de paneles de yeso (Sin Barras Colgantes):



Figura 13

1. Coloca el kit de armazón en la viga del techo en la ubicación deseada de la lámpara. Asegúrate de dejar suficiente espacio para la caja de conexiones instalada en el kit de armazón (*según corresponda*). Atornilla el marco a las vigas para fijarlo en su lugar (Uso del hardware apropiado. Se vende por separado). **Ver Figura 13.**
2. Instala el panel de yeso sobre el kit del marco. Sigue las instrucciones para **Instalación del Controlador Interno** o **Instalación del Controlador Remoto**.

Cómo instalar la barra para colgar:

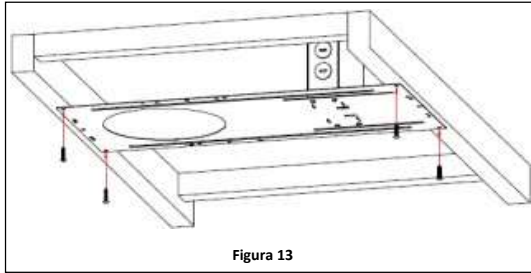

Figura 14

1. Instala los (4) tornillos de cabeza plana biselada en la bandeja para paneles de yeso desde la parte inferior (las cabezas de los tornillos deben estar en la parte inferior de la sartén). No aprietes completamente. Deja un espacio de 1/8". **Ver Figura 14..**
2. Coloca el ojo de la cerradura de la corredera sobre 2 tornillos de cabeza plana biselada y deslízala hacia adentro. Aprieta bien los tornillos.
3. Sigue las instrucciones para **Instalación del controlador interno** o **Instalación del controlador remoto**.

Cómo Instalar en Techos de Paneles de Yeso con Barras Para Colgar :

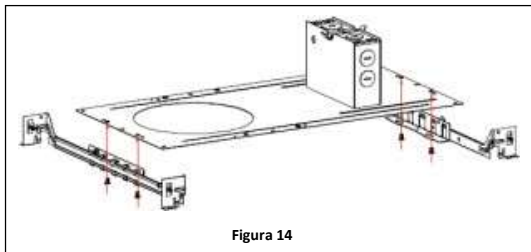

Figura 15

1. Fija el conjunto entre las vigas del techo en el área deseada para la instalación. **Ver Figura 15.**
2. Instala el panel de yeso sobre el kit del marco. Sigue las instrucciones para **Instalación del controlador interno** o **Instalación del controlador remoto**.

Cómo Instalar en Techos de Rejillas en T con Barras Para Colgar :

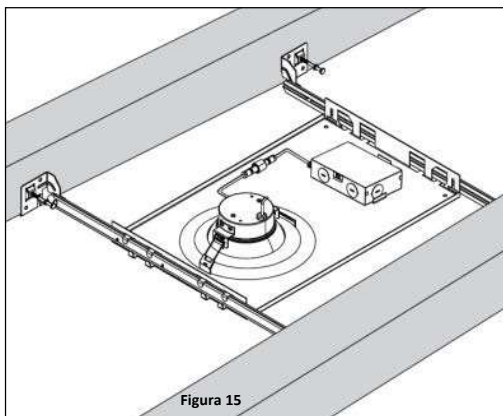

Figura 16

1. Fija el conjunto a las rejillas en T en el área deseada para la instalación al colgar los extremos de las barras para colgar en las rejillas en T. **Ver Figura 16.**
2. Centra la bandeja en la losa del techo. Sigue las instrucciones para **Instalación del controlador interno** o **Instalación del controlador remoto**.

Item:

CDL4S-13WPCS-U
CDL6S-16WPCS-U
CDL8S-26WPCS-U
CDL10S-36WPCS-U

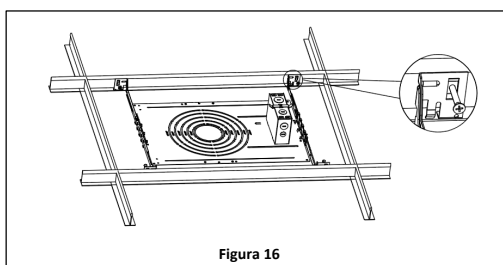
CDL4S-RM-12WPCS-U
CDL6S-RM-24WPCS-U
CDL8S-RM-30WPCS-U

CDL-DWP
CDL-J-BOX
CDL-HB
CDL-EMBB8



LÁMPARA COMERCIAL DESCENDENTE CON POTENCIA Y COLOR SELECCIONABLE

INSTRUCCIONES DE INSTALACIÓN

Instalación de Recorte de Color:



Figura 17



Figura 18

1. Para garantizar un ajuste adecuado, asegúrese de que el acabado de acabado de color sea del mismo tamaño que la lámpara downlight.
2. Retire el accesorio del techo (si corresponde).
3. Alinee el recorte de color sobre la cara del accesorio y empujelo juntos. **Ver Figura 17.**
4. Una vez juntos, ubique las 4 pestañas de curvatura alrededor del recorte. Doble todos hacia adentro, a mano, hasta que el borde esté apretado al accesorio. **Ver Figura 18.**
5. El accesorio ahora está listo para ser instalado / reinstalado nuevamente en el techo.

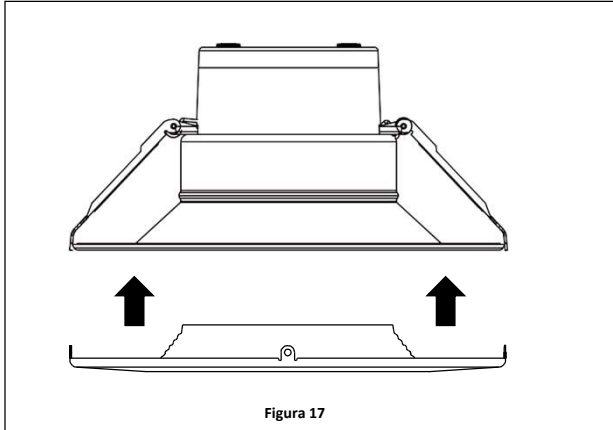
Item:

CDL4S-13WPCS-U
CDL6S-16WPCS-U
CDL8S-26WPCS-U
CDL10S-36WPCS-U

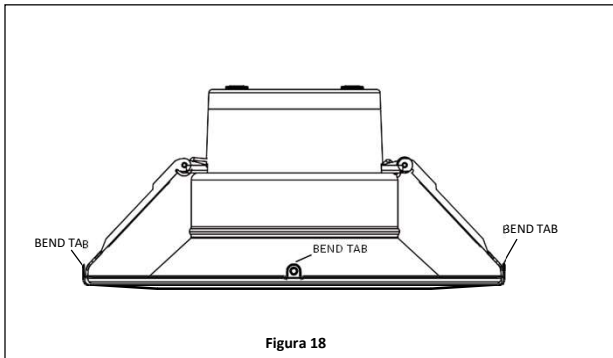
CDL4S-RM-12WPCS-U
CDL6S-RM-24WPCS-U
CDL8S-RM-30WPCS-U

CDL-DWP
CDL-J-BOX
CDL-HB
CDL-EMBB8



LÁMPARA COMERCIAL DESCENDENTE CON POTENCIA Y COLOR SELECCIONABLE

INSTRUCCIONES DE INSTALACIÓN

Cómo Realizar el Mantenimiento de la Batería de Respaldo ante Emergencias:

- Deja que la batería se descargue/recargue cada 3 meses (para prolongar la vida útil de la batería) desconectando la alimentación en el cortacircuitos durante 2 horas.
- Mensualmente, presiona el botón de prueba para probar la función de emergencia.
- La capacidad de la batería es >60% de fábrica y tiene una vida útil de 12 meses.

NOTA: Se prohíbe a los usuarios reemplazar las baterías.

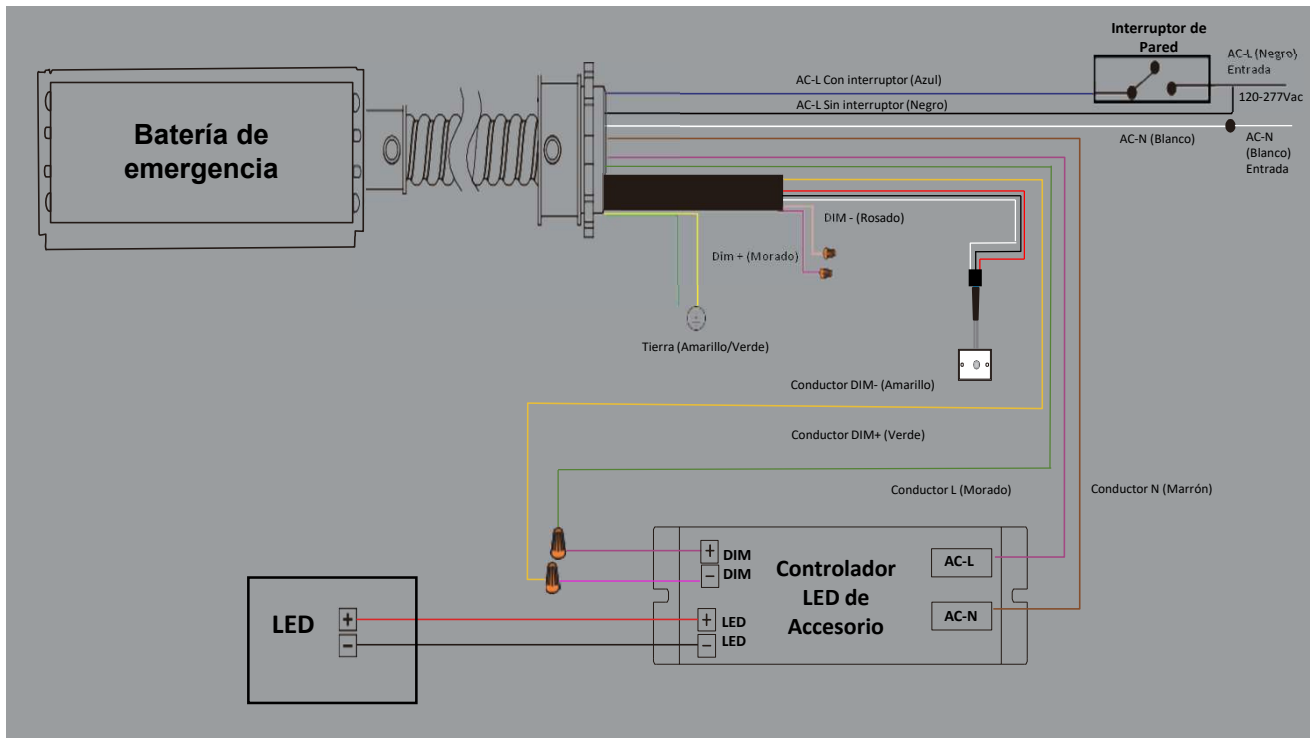

****NOTE: THESE INSTRUCTIONS DO NOT ADDRESS ALL PERMUTATIONS THAT MAY EXIST IN INSTALLATION, MAINTENANCE, AND OPERATING ENVIRONMENT.**
****REMARQUE : CES INSTRUCTIONS NE TRAITENT PAS DE TOUTES LES PERMUTATIONS QUI PEUVENT EXISTER DANS L'INSTALLATION, LA MAINTENANCE ET L'ENVIRONNEMENT D'EXPLOITATION.**
****NOTA: ESTAS INSTRUCCIONES NO ABORDAN TODAS LAS PERMUTACIONES QUE PUEDEN EXISTIR EN EL ENTORNO DE INSTALACIÓN, MANTENIMIENTO Y OPERACIÓN.**