

BEDIENINGSINSTRUCTIES

R-Series Roust-a-Bout

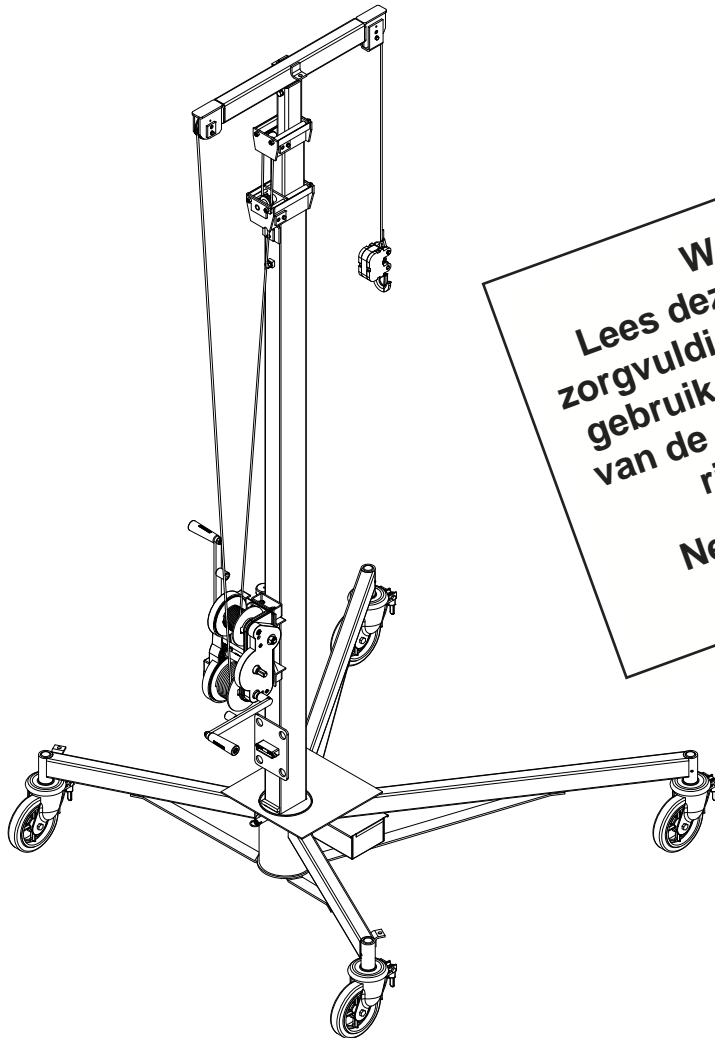

WAARSCHUWING
Lees deze bedieningsinstructies
zorgvuldig, voordat u deze laadlift in
gebruik neemt. Wees op de hoogte
van de mogelijke, levensgevaarlijke
risico's van deze laadlift.
Neem in het geval van vragen
contact op met Sumner

SUMNER

US
7514 Alabonson Road
Houston, TX 77088
phone: 281-999-6900
fax: 281-999-6966

Canada
75 Saltsman Drive, Unit 5
Cambridge, ON N3H 4R7
phone: 519-653-5300
fax: 519-653-5305

UK
Unit 16A, Blackpole Trading Estate East
Blackpole Road
Worcester WR3 8SG
phone: +44 (0)1905 458333
fax: +44 (0)1905 458222

INHOUD

Veiligheidsinstructies operator	4
Specificaties	5
Montage-instructies	6-11
Roust-A-Bout naar inzetgebied verplaatsen (met lading).....	6
Roust-A-Bout verplaatsen (met lading)	6
Mast omhoogbrengen	6-7
Liftkabel aan object vastmaken.....	7
Lading omhoogbrengen	7-8
Lading laten zakken	8
Hefmast laten zakken.....	8
Hefmast verwijderen	8-9
Blokkeerwieljtes	9
Opslag hefbomen.....	9
Breekpen.....	9
Opties: T-kop uitbreiding	9-10
Model R-250 Spandraad instructies	11
Onderhoudsinstructies	12
Onderhoud lier	12
Kabels vervangen	12
Algemeen onderhoud.....	12
Probleemoplossing	13
Onderhoudsrapport	14

VERANTWOORDELIJKHEDEN EIGENAAR

Door deze gehele publicatie zullen de woorden WAARSCHUWING, VOORZICHTIG en BELANGRIJK worden gebruikt om de gebruiker te wijzen op speciale instructies betreffende een bepaalde handeling die gevaarlijk kan zijn indien deze onjuist of onachtzaam wordt uitgevoerd.

LEES DEZE ZORGVULDIG!!

WAARSCHUWING



Risico's of onveilige praktijken die kunnen leiden tot ernstige persoonlijke verwondingen of de dood.

VOORZICHTIG



Risico's of onveilige praktijken die kunnen leiden tot lichtere persoonlijke verwondingen, beschadigingen van product of eigendom.

BELANGRIJK



Geeft belangrijke informatie of instructies die nodig zijn voor de juiste bediening en/of het juiste onderhoud.

VEILIGHEIDSINSTRUCTIES OPERATOR



BELANGRIJK

Lees en begrijp het bedieningshandboek voordat u Roust-A-Bout gebruikt



Controleer de kabel voor het gebruik. Niet in werking stellen als de kabel gerafeld, versleten of beschadigd is.



Laat niemand onder een gehesen lading (gaan) staan.



Alleen op solide, vlakke ondergrond gebruiken. Houd het inzetgebied vrij van onregelmatigheden en puin.



Laat Roust-A-Bout niet onbewaakt staat met een gehesen lading.



Test de laadbalans voor het hijsen. Overschrijd de laadcapaciteit niet. Gebruik nooit twee Roust-A-Bouts om een lading te hijsen die de capaciteit van een enkele laadlift overschrijdt.



Klim niet op Roust-A-Bout en belast de mast niet zijdelings.



Vermijd hoog aangebrachte snoeren en versperringen.



Werk niet tijdens storm.



Werk niet bij windstoten.

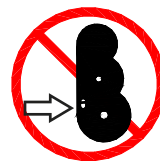

Belast nooit minimaal wanneer u de vrijvalhefboom gebruikt. Zorg ervoor dat de hefboom in alle laadsituaties belast blijft.

VEILIGHEIDSINSTRUCTIES

OPERATOR (VERVOLG)



Gebruik Roust-A-Bout boven 20 ft (6.1 m) niet zonder gebruik te maken van spandraden.



Til een lading nooit over de korte poten tenzij een tegengewicht, gelijk aan de lading, wordt toegepast op de lange poten.



Trek of ruk niet aan de lading.

Verplaats de Roust-A-Bout niet door aan een lastlijn te trekken.

Til geen ladingen meer dan 500 lb (225 kg) door de masten omhoog te brengen.

Gebruik bij de Roust-A-Bout geen hulpstukken die niet door de fabrikant zijn geleverd.



Draag geschikte kleding. Bij het bedienen van deze laadlift dienen helm, veiligheidsschoenen en handschoenen te worden gedragen.

Vermijd ravotten rond de installatie en houd toeschouwers op veilige afstand. Laat kinderen deze eenheid niet bedienen en zorg ervoor, dat zij uit de buurt van het inzetgebied blijven.

Gebruik altijd bij elkaar passende basis en T-kop op het juiste model Roust-A-Bout.

SPECIFICATIES

Model	Maximale hijscapaciteit	Maximale hoogte
R-100	1500 lbs (680 kg)	15' 2-1/2" (4.6 m)
R-150	1500 lbs (680 kg)	15' 2-1/2" (4.6 m)
R-180	1500 lbs (680 kg)	17' 11-5/8" (5.5 m)
R-250	1500 lbs (680 kg)	25' 3/8" (7.6 m)

*1,000 lb. (455 kg) limiet (alle modellen) met optionele T-kop verlengstaaf

Voor **BUITENAFMETINGEN** verwijzen wij naar de afbeelding en de onderstaande tabel.

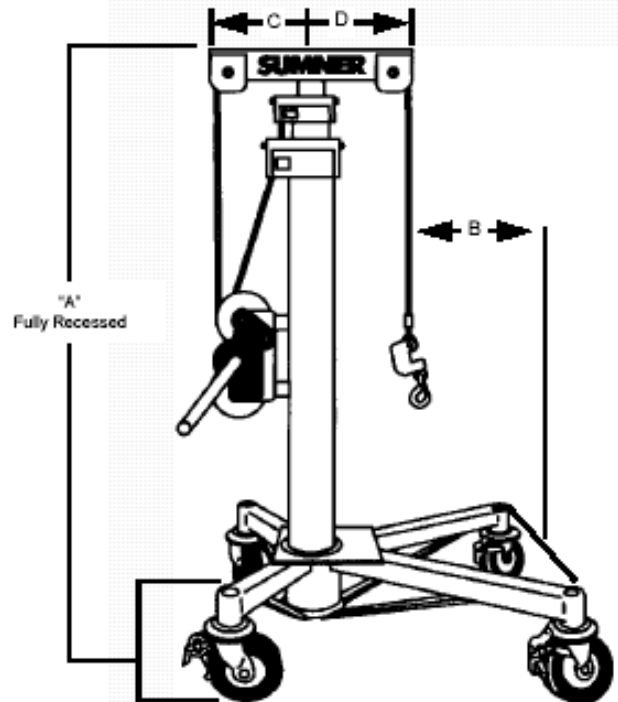

Model	A	B	C	D	Afmetingen basis	Verzendgewicht
R-250	119" 302 cm	30" 76 cm	17.5" 44 cm	17.5" 44 cm	60 x 60 152 x 152 cm	391 lb 178 kg
R-180	126" 320 cm	25" 64 cm	14.5" 37 cm	14.5" 37 cm	50 x 50 127 x 127 cm	337 lb 153 kg
R-150	79" 200 cm	20" 51 cm	12" 30 cm	12" 30 cm	40 x 40 101 x 101 cm	311 lb 141 kg
R-100	79" 200 cm	20" 51 cm	12" 30 cm	12" 30 cm	31 x 40 79 x 101 cm	311 lb 141 kg

MONTAGE-INSTRUCTIES

1. Draai de basis om.
2. Steek de vier wieltjes in de poten van de basis.
3. Maak de wieltjes vast in de basis door de vier meegeleverde schroeven met een stiftsleutel vast te draaien in de poten van de basis. Zorg ervoor dat de schroef stevig op de stang van het wieltje vastzit.
4. Draai de basis om en zet de wieltjes vast.
5. Steek de hefmast in de holte van de basis met de lier in de richting van de achterkant van de basis, de achterkant is de kant met de kortere poten.
6. Zorg ervoor dat de blokkeerpen in de basis kom te zitten.
7. Laat de liftkabel wat vieren door de onderste as op de lier tegen de klok in te draaien. Verwijder de vorkbout en de gaffel. Laat nu de liftkabel zakken zodat de operator bij het einde van de kabel kan.
8. Bevestig tegengewicht en lijnsluiting direct aan de lus aan het einde van de liftkabel.

BEDIENINGSPROCEDURE



WAARSCHUWING

Operators dienen goed bekend te zijn met de voorafgaande veiligheidsvoorschriften voordat zij proberen deze installatie te bedienen.

OPM.: Laat de onderste hefmast altijd naar het laagst mogelijke punt zaken voordat u de eenheid verplaatst.

1. VERPLAATSEN ROUST-A-BOUT NAAR INZETGEBIED (ZONDER LADING)

1. De lijnsluiting dient aan de liersteun te worden bevestigd voordat de eenheid wordt getransporteerd om te voorkomen dat het snoer slingert en de operator of omstanders raakt.
2. Bevestig liergrepen aan beide kanten van de lier, zodat ze gebruikt kunnen worden als handgreep om de eenheid te sturen.

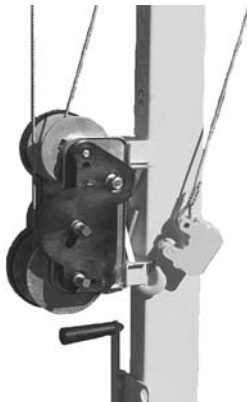

3. Deblokkeer de blokkeerwieltjes.
4. Grijp de liergrepen en maak een voorwaartse "S"-beweging om de wieltjes uit te lijnen om voorwaarts naar het inzetgebied te worden verplaatst.



WAARSCHUWING

Roust-A-Bout dient slechts op een vlakke en gladde ondergrond te worden gebruikt zodat deze niet kan kantelen en de operator kan verwonden.

2. VERPLAATSEN ROUST-A-BOUT NAAR INZETGEBIED (MET LADING)

1. Wanneer de Roust-A-Bout wordt gebruikt om een lading te vervoeren, dient de lading op de basispoten te worden geplaatst om het hijsen positief te beheersen.
2. De beladen Roust-A-Bout dient slechts, indien mogelijk, naar voren te worden verplaatst.
3. Herhaal stappen 2, 3 en 4 uit het vorige gedeelte.

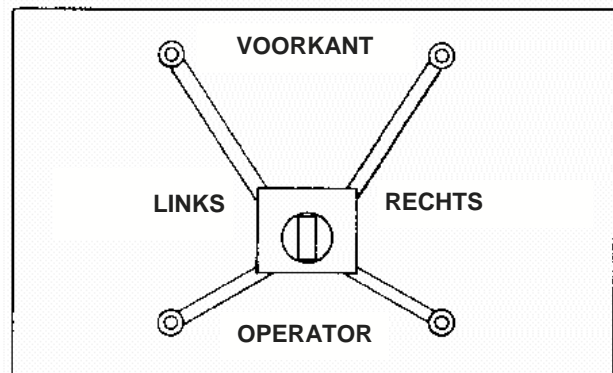

3. HEFMAST OMHOOGBRENGEN

OPM.: Hefmast dient op de vereiste hoogte te worden gebracht voordat een gewicht van meer dan 500 lb (225 kg) kan worden geladen.



WAARSCHUWING

Er dienen altijd "spandraden" te worden gebruikt als de hefmast hoger dan 20 ft (6.1 m) wordt gebracht.

3. MAST OMHOOGBRENGEN (VERVOLG)

1. Draai de hendel aan de linkerkant van de lier tegen de klok in om te hijsen.

2. Vermijd dat de liftkabelus het tegengewicht of de lijnsluiting de "T-kop" raakt terwijl de mast omhoog wordt gebracht. Veelvuldig in deze positie knikken maakt dat de "T-kop" gaat buigen.

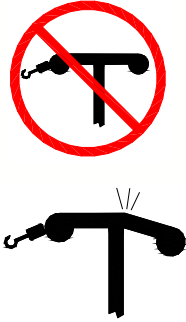

OPM.: Er verschijnt een rode lijn op de middenhefmast als waarschuwing om "spandraden" op de R-250 te gebruiken.

Zie bladzijde 10 voor instructies hoe u "spandraden" aanbrengt.

4. LIFTKABEL AAN OBJECT BEVESTIGEN

1. Laat het liftsnoer zakken om te laden door de vrije-valhefboom omhoog te duwen en vast te houden (links van de lier), mast omhoog gehesen.

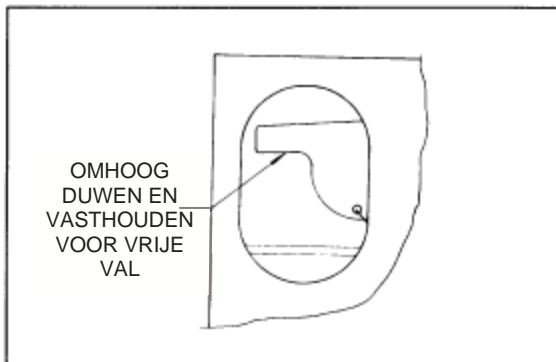

WAARSCHUWING

Probeer nooit vrije-valhefboom te gebruiken waaraan een lading is bevestigd.

2. Terwijl u de vrije-valhefboom omhoog houdt, trekt u, zoals afgebeeld, aan het snoer van de onderste lier, totdat het snoer lang genoeg is om de lading veilig te bevestigen.

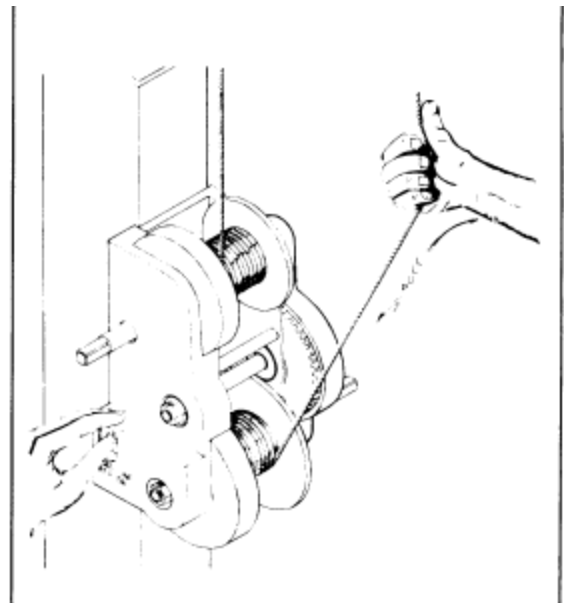

OPM.: Stel ladinglijn zeker door alleen gebruik te maken van goedgekeurde takelpraktijken en -uitrusting.



WAARSCHUWING

Hijs de lading altijd een stukje op om de tuigage en de balans te controleren voordat u gaat hijsen.

OPM.: Er dienen stabiliserende lijnen te worden gebruikt om lange of moeilijke ladingen in bedwang te houden. Gebruik zoveel mogelijk lijnen als nodig zijn om complete controle over het hangende object te kunnen behouden.

LIJN STABILISEREN

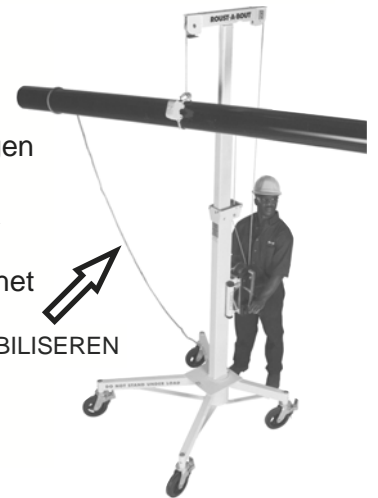

5. LADING OPHIJSEN

1. Kies de juiste as en de juiste mof van de lierzwenkel om volgens de onderstaande gewichtstabel te takelen.
2. Hijs de lading op door de lierzwenkel tegen de klok in te draaien.



WAARSCHUWING

Laat nooit iemand onder een opgehesen lading (gaan) staan.

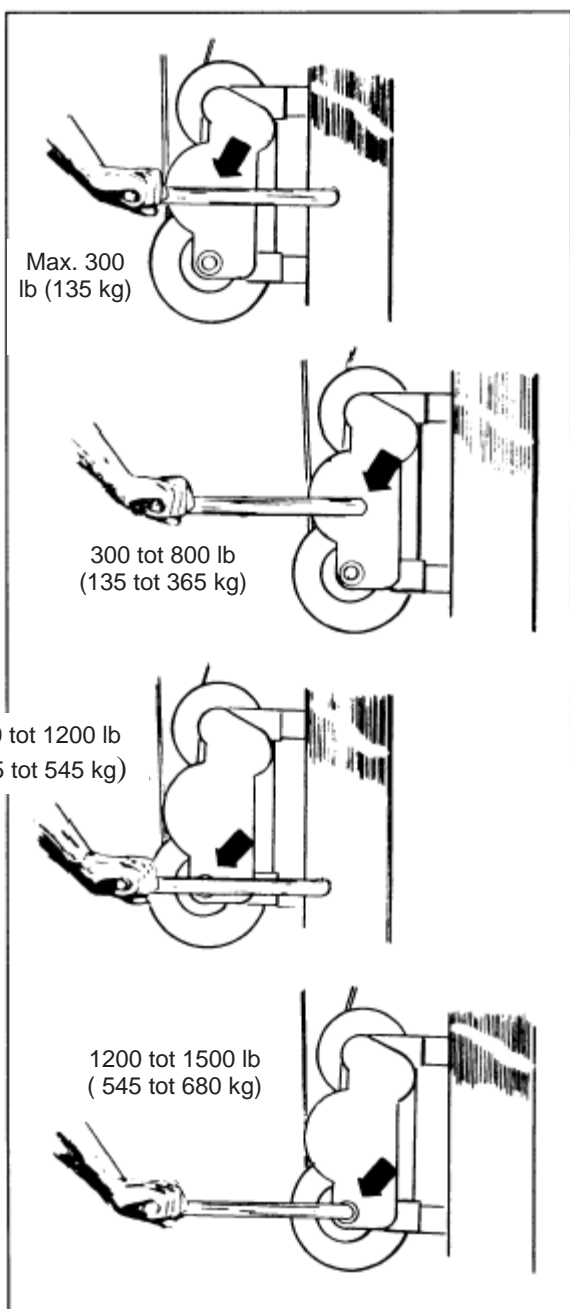

6. LADING LATEN ZAKEN



1. U kunt de lading slechts laten zakken door gebruik te maken van de onderste as aan de rechterkant van de lier.

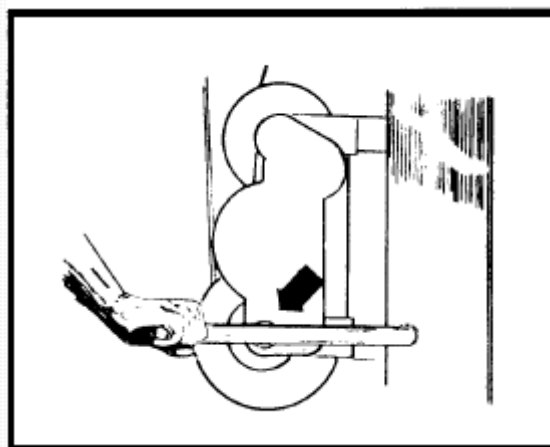

2. Plaats één van de twee moffen op de lierzwengel op de onderste as en draai de hendel tegen de klok in om de lading te laten zakken.

7. MAST LATEN ZAKKEN

OPM.: Laat de mast, indien mogelijk, zonder lading zakken en nooit met een lading die meer dan 500 lb (225 kg) weegt eraan bevestigd.

1. Installeer de lierzwengel op de onderste as aan de linkerkant van de lier.
2. Laat de mast zakken door de hendel met de klok mee te draaien.

8. MAST VERWIJDEREN

OPM.: Blokkeerwielletjes dienen altijd geblokkeerd te zijn wanneer de hefmast wordt verwijderd.

1. Maak de blokkeerpen van de basis los door aan de ring te trekken en te draaien. Zorg ervoor dat de ring niet in de gleuf van de behuizing grijpt.

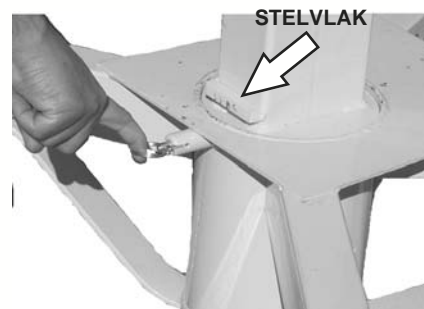

2. Plaats de koevoet onder het stelvlak en til de hefmast uit de basis totdat de bevestigingsringen op de top van de basis rusten.
3. Verwijder de mast van de basis.



9. BLOKKEERWIELTJES



1. Setzen Sie die Bremsen durch Herunterdrücken des Bremshebels, wie abgebildet.
2. Lösen Sie die Bremse durch Hochdrücken des Bremshebels.

10. OPSLAG HEFBOMEN

Wanneer deze niet worden gebruikt, dienen Roust-A-Bout hefbomen opgeslagen te worden.

1. Om hefbomen op te slaan, brengt u de moffen op één lijn met de gaten in de opslagplaat.
2. Schuif de hefboom erin totdat deze contact maakt met de veerbelaste pen.
3. Druk de veerbelaste pen in en schuif de hefboom er verder in.
4. Om de hefbomen te verwijderen voert u 1 t/m in omgekeerde volgorde uit.



11. BREEKPEN

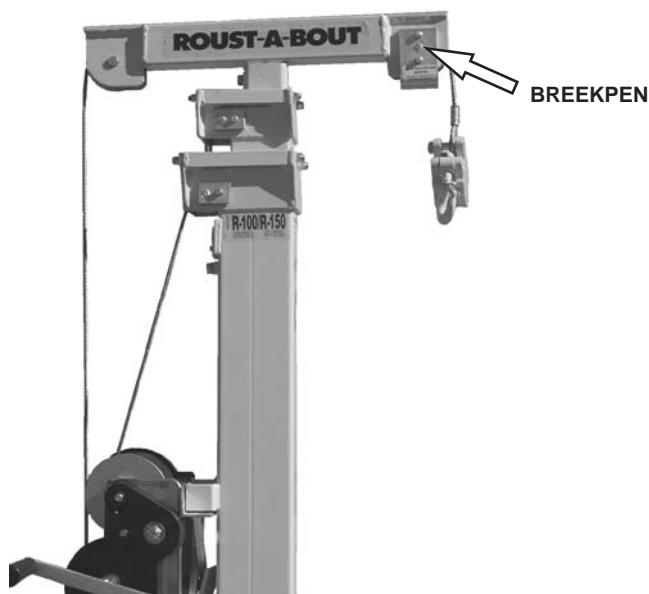

OPM.: Alle R-series Roust-A-Bouts bevatten een veiligheidsvoorziening bekend als breekpen. Deze pen bevindt zich op de voorste katrolschijf van de "T-kop". Het doel van de pen is de lift te beschermen in het geval van overbelasting. Een reserve breekpen vindt u onder de liermontage.

12. OPTIES

T-KOP VERLENGSTAAF

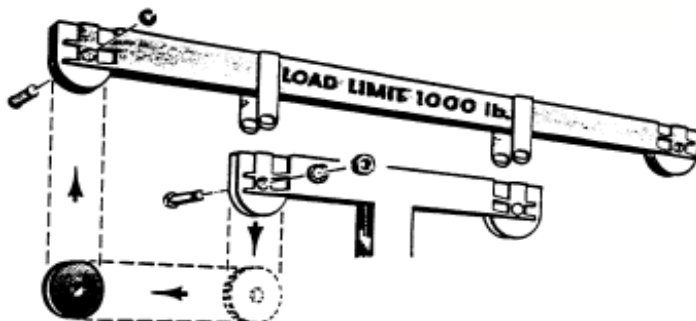

OPM.: Maakt het omgaan met omvangrijke ladingen mogelijk. Adviseer modelnummer wanneer u bestelt.

WAARSCHUWING



Laadcentrum is slechts 4" (10 cm) achter centreerlijn van voorste wieltjes. Dit vermindert de stabiliteit van de lift en dient slechts te worden gebruikt wanneer omvangrijke lading worden gehanteerd.

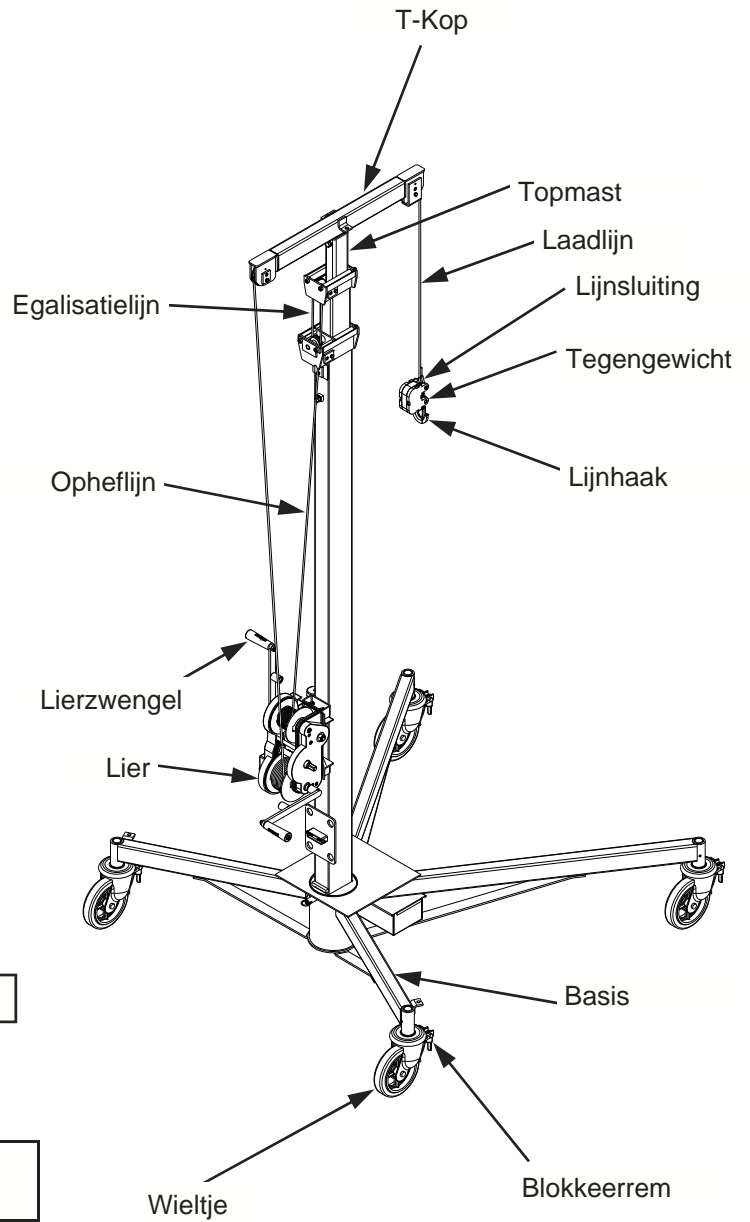
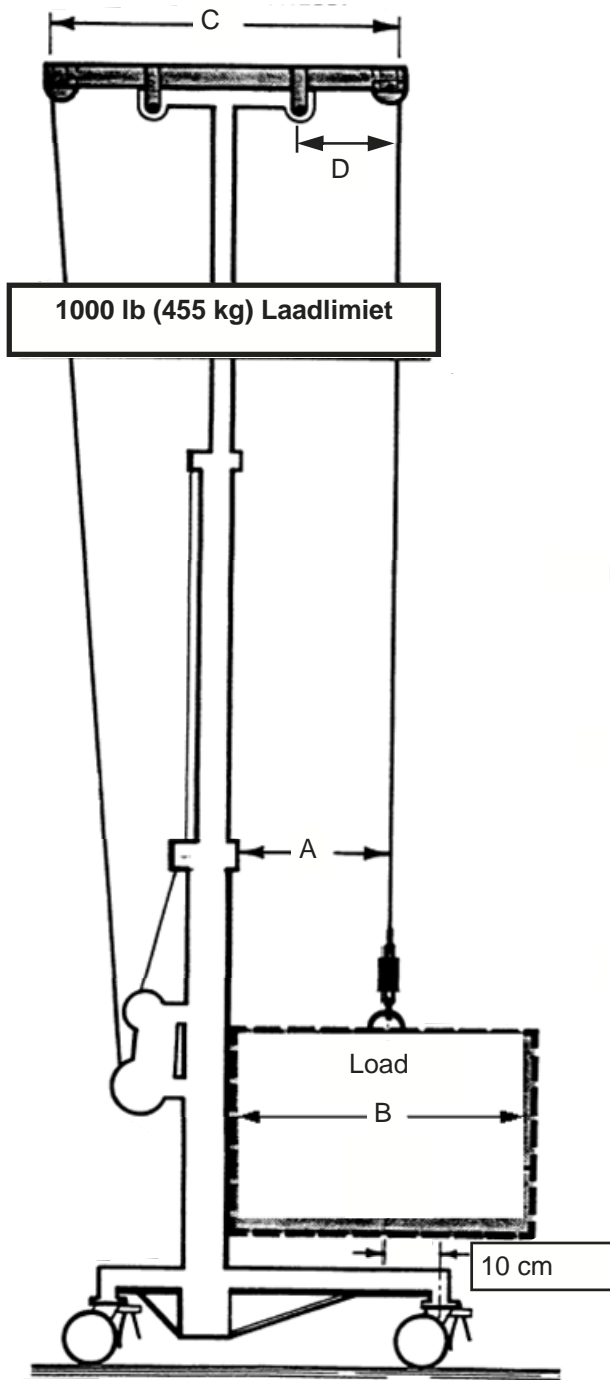

Model	A	B	C	D
R-250	37" (94 cm)	73" (185 cm)	78" (198 cm)	21 1/2" (55 cm)
R-180	29" (74 cm)	58" (147 cm)	63" (160 cm)	17" (43 cm)
R-150	22" (56 cm)	43" (109 cm)	48" (122 cm)	12" (30 cm)
R-100	22" (56 cm)	43" (109 cm)	48" (122 cm)	12" (30 cm)

13. SPANDRADEN

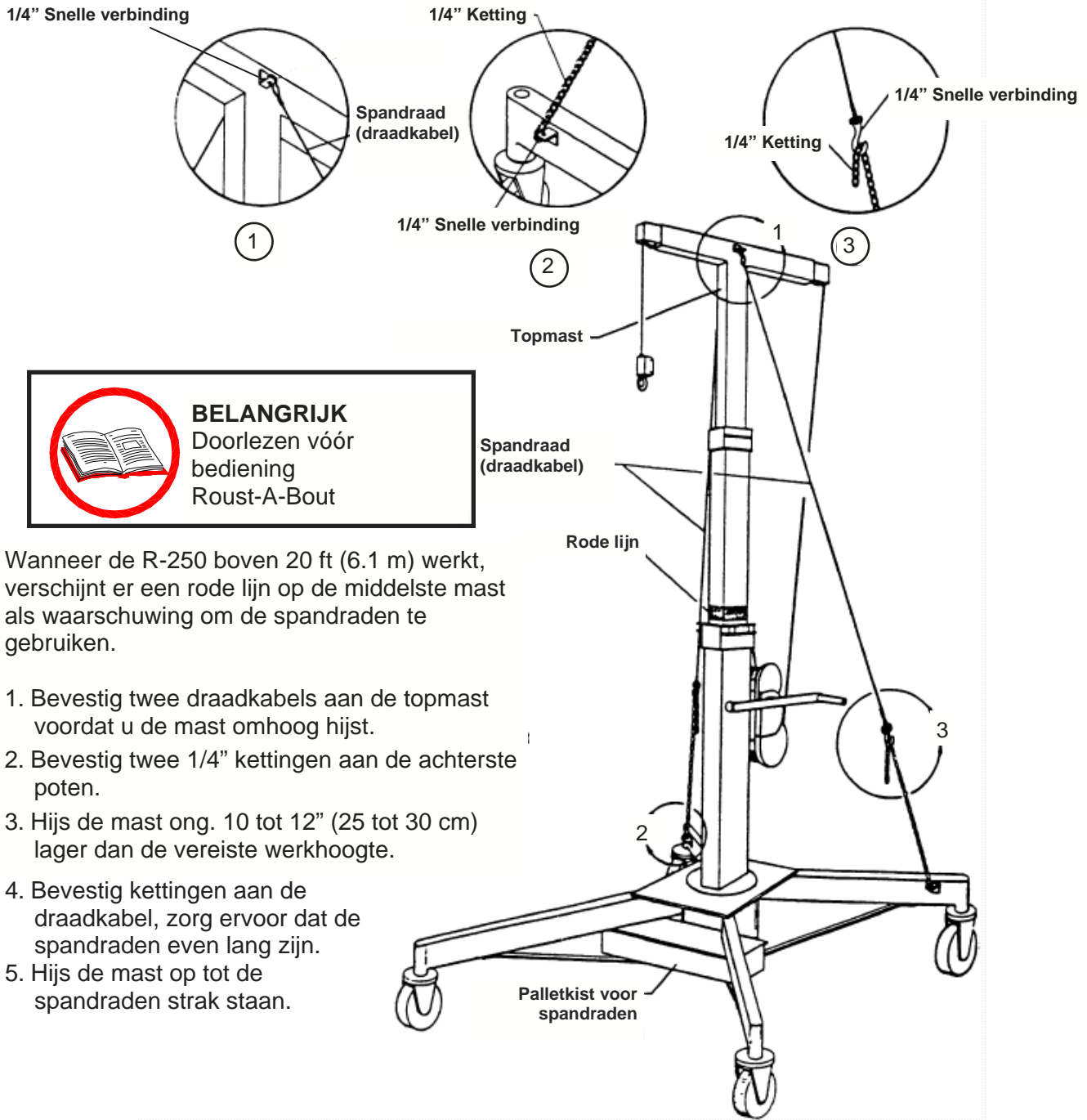

ONDERHOUDSINSTRUCTIES

Voor elk gebruik:

1. Controleer de kabel op knikken en rafels. Indien geknikt of meer dan 3 draden gebroken (kleine draden) gebruik de lift dan niet totdat de kabel is vervangen.
2. Zorg ervoor dat de lieren vrij werken en er geen kabel om de takeldrum is verstrikt.
3. Controleer masten, poten en basis op krommingen.
4. Controleer of de wieltjes vrij bewegen.

Geadviseerde inspectie elke 6 maanden:

1. Inspecteer kabel op knikken en rafels (zie punt 1 boven)
2. Zorg dat de lieren vrij werken en er geen losse of beschadigde onderdelen zijn.

Onderhoud lieren:

1. Wij verwijzen u naar de montagetekeningen in dit bedieningshandboek.
2. Zorg ervoor dat beide lierluiken zich op de lieren bevinden.
3. Controleer de vastzetpal en de remvergrendeling op slijtage. Als slijtage zichtbaar is, vervang dan het deel.
4. Controleer de motortanden op slijtage. Als er geen zichtbare sporen van slijtage zijn, borstel de tanden dan met 50-wt. motorolie.
5. Voor het juiste uitlijnen van de rem zie het gedeelte "Probleemoplossing" op blz. 12.

Kabels vervangen:

A. Laadhijlslijn

1. Leg Roust-A-Bout over de steunen met de spoelen naar boven.
2. Verwijder beide transmissiebehuizingen.
3. Ontkoppel de

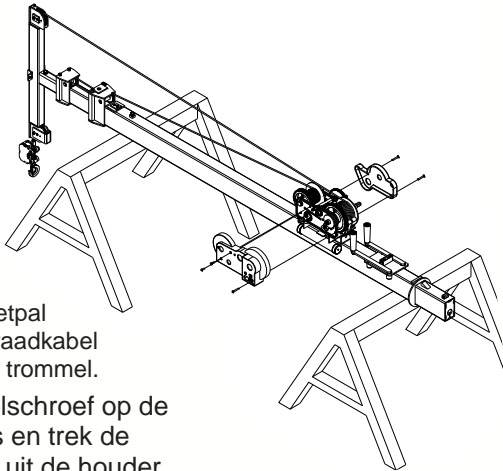

ladingvastzetpal en trek de draadkabel van de grote trommel.

4. Draai de stelschroef op de trommel los en trek de draadkabel uit de houder.
5. Trek de laadlijn eruit door de voorkant van de T-kop.
6. Voer dit in omgekeerde volgorde uit om een nieuwe laadlijn te installeren.

B. Hefmasthijlslijn

1. Leg Roust-A-Bout over de steunen met de spoelen naar boven.
2. Verwijder beide transmissiebehuizingen.

3. Verwijder op volgorde nummer 17, 10, 11 en 12.

4. Verwijder op volgorde onderdelen nummer 13, 6, 7, 8 en 9.

5. Verwijder op volgorde onderdelen nummer 18, 16, 5, 3 en 4.

6. Verwijder op volgorde onderdelen nummer 18, 16, 2 en 3.

7. Verwijder de middenhefmast.

8. Verwijder de houderdraad en de oude heflijn. Let op de richting van de lijn.

9. Voer de stappen 1 t/m 8 in omgekeerde volgorde uit om een nieuwe lijn te installeren.

C. Egalisatielijn

1. Verwijder op volgorde onderdelen nummer 10, 3, 2 en 4.

2. Verwijder op volgorde onderdelen nummer 8, 9, 5, 6 en 7.

3. Verwijder de topmast.

4. Verwijder de houderdraad en oude egalisatielijn. Let op de richting van de lijn.

5. Voer de stappen 1 t/m 8 in omgekeerde volgorde uit om een nieuwe lijn te installeren.

Algemeen onderhoud:

1. Controleer beide spoelgrepen op slijtage of krommingen.
2. Inspecteer of alle bouten en moeren goed zijn vastgedraaid.
3. Poten, beugels en basis dienen deuk- en schadevrij te zijn.
4. Controleer behuizingen op schade (indrinkingen) die de rotatie van de katrollen kan beperken.
5. Zorg ervoor dat alle lijnen in de katrollen zitten en de katrollen zonder belemmering draaien.
6. Controleer alle rollers op vrije rotatie.
7. Til de mastonderdelen op om te zien of ze gladjes glijden. Zorg ervoor dat de geleibanen van de kabels stof- en roestvrij zijn en spuit een dun laagje silicium smeermiddel in de geleibanen.
8. Let erop dat de wieltjes vrij roteren en onbeschadigd zijn.

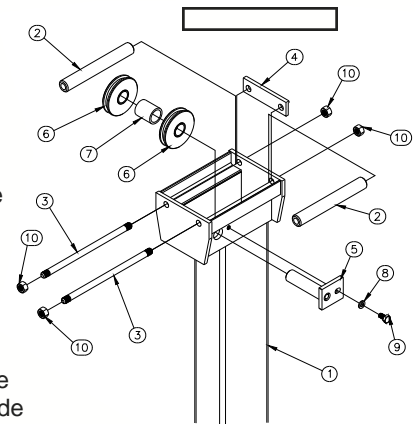
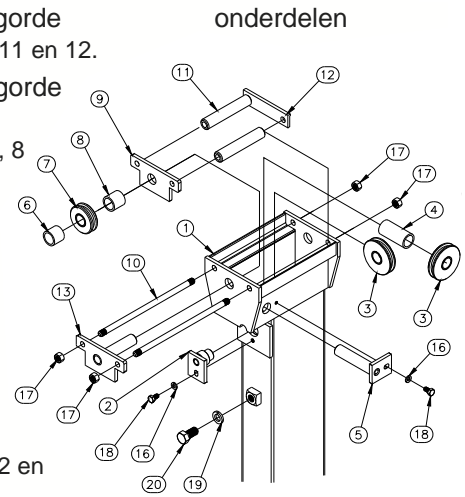

**WAARSCHUWING**

Het op welke wijze ook modificeren van de Roust-A-Bout kan tot verwondingen of de dood leiden!

**WAARSCHUWING**

Vervang de versleten en beschadigde delen alleen met onderdelen van Sumner.

PROBLEEMOPLOSSING

PROBLEEM	OORZAAK	OPLOSSING
Masten gaan niet omhoog.	Proberen meer 500 lb (225 kg) te hijsen door de masten omhoog te hijsen.	Verwijder de lading, hijs de masten op de gewenste hoogte, hijs de lading.
	Mastrollers draaien niet. Controleer op onregelmatigheden of vreemde deeltjes.	Maak de rollerassen schoon met een ontvetter of remreiniger en smeer met een silicium smeermiddel.
	Kabelkatrol draait niet.	Als het katrolwiel is beschadigd of het wiel draait niet goed, vervang het dan.
	Controleer kabel op schade.	Als de kabel is geknikt, versleten of gerafeld is, vervang deze dan.
	Controleer mastdelen op schade.	Vervang beschadigde mastdeel.
Als geen van de oplossingen het probleem schijnt op te lossen...		Bel de klantenservice van de distributeur.

PROBLEEM	OORZAAK	OPLOSSING
Roust-A-Bout houdt de lading niet.	Spoelremmen moeten uitgelijnd worden.	Zie beneden.
	Remschoenen versleten.	Vervang remschoenen.
	Remklamp of remvergrendeling is versleten.	Vervang de remklamp en/of remvergrendeling.
	Vergrendelingsveer is gebroken of versleten.	Vervang de remvergrendelingsveer.

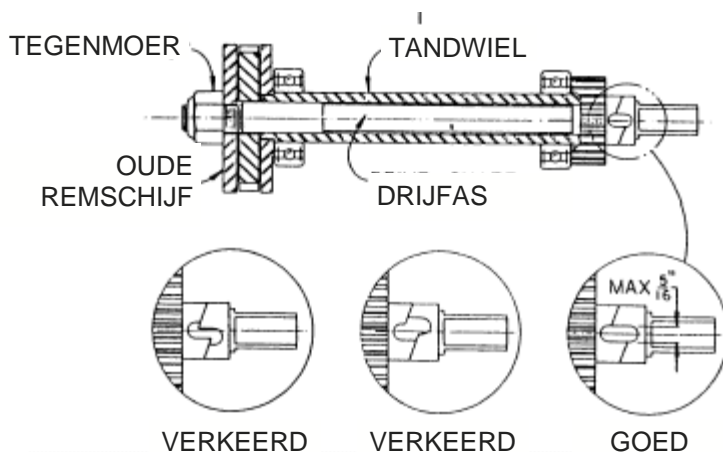
**BELANGRIJK**

De onderstaande informatie heeft betrekking zowel op de Load Drum als op de Hoist Drum Drive Shafts.

Voor een correcte aanpassing van de CS2000 spoelen dienen het tandwiel en de drijfvas zich in de afgebeelde positie te bevinden wanneer de tegenmoer tegen de O.D. remschijf is gedraaid. De tegenmoer dient tot 15 ft lb te worden gedraaid.

ONDERHOUDSRAPPORT

Modelnummer lift _____

Serienummer lift _____

Service uitgevoerd:

Actie	Datum
-------	-------

--	--

--	--

--	--

--	--

--	--

--	--

--	--

--	--

--	--

--	--

--	--

--	--