



Southwire™

**Installation Instruction
MagnaLight - 111085**



Southwire™

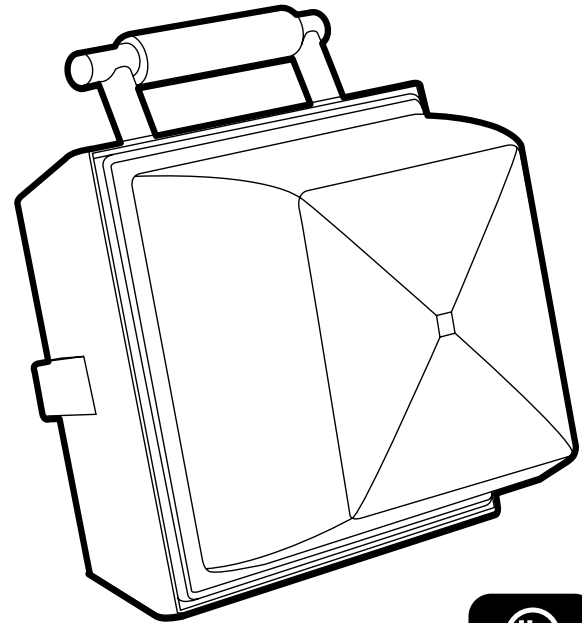

1-855-SWTOOLS
TOLL FREE TECHNICAL HELP
Línea de Ayuda Técnica Gratuita

4/24
111085 manual/manuel

Contents Made in China
Fabriqué en Chine
Product distributed by
Produit distribué par
Southwire Company, LLC.
One Southwire Drive
Carrollton, GA 30119

©2024 Southwire Company, LLC
All rights reserved.
Tous droits réservés.



INSTALLATION INSTRUCTIONS

MagnaLight - 111085

Please read and follow the instructions carefully before trying to install the fixture. Please retain this instruction sheet for future reference.

WARNING

WHEN USING OUTDOOR, BASIC SAFETY PRECAUTIONS SHOULD ALWAYS BE FOLLOWED TO REDUCE THE RISK OF FIRE, ELECTRIC SHOCK, AND PERSONAL INJURY, INCLUDING THE FOLLOWING:

READ ALL INSTRUCTIONS

- Use only 3 (three) wire outdoor extension cords that have 3-prong grounding plugs and grounding receptacles that accept the appliance's plug.
- Ground fault circuit interrupter (gfc) protection should be provided on the circuit(s) or outlet(s) to be used for the wet location portable lamp. Receptacles are available having built in gfc protection and are able to be used for this measure of safety.
- Use only with an extension cord for outdoor use, such as an extension cord of cord type SW, SWA, SOW, SOW-A, STW, STWOA, STOW, STOW-A, SJW, SJW-A, SJOW, SJOW-A, SJTW, SJTW-A, SJTOWOR SJTOW-A.

CAUTION

INSTRUCTIONS PERTAINING TO A RISK OF FIRE, ELECTRIC SHOCK, OR INJURY TO PERSONS.

IMPORTANT SAFETY INSTRUCTIONS

- This product must be used in accordance with the applicable installation code by a person familiar with the construction and operation of the product and the hazards involved.
- **Do not connect to an ungrounded supply.**

- Follow any specific instructions on luminaire warning. Do not use in any area classified as hazardous as defined in sec. 500 Of the national electrical code, nipa 70.

INSTALLATION INSTRUCTION:

1. Read all fixture markings and labels to insure correct use of the luminaire. Additional information may be located on the fixture, separate from this instruction sheet, regarding orientation and mounting restrictions.
2. Do not look directly into lighted lamp.
3. Do not operate the luminaire with a missing or damaged diffuser.
4. For mounting surface, use at least 1mm (20 GA) thick unfinished steel plate or at least 1.2mm (18 GA) thick painted steel plate.
5. **IMPORTANT** – Use secondary safety chain or cable if mounted overhead.

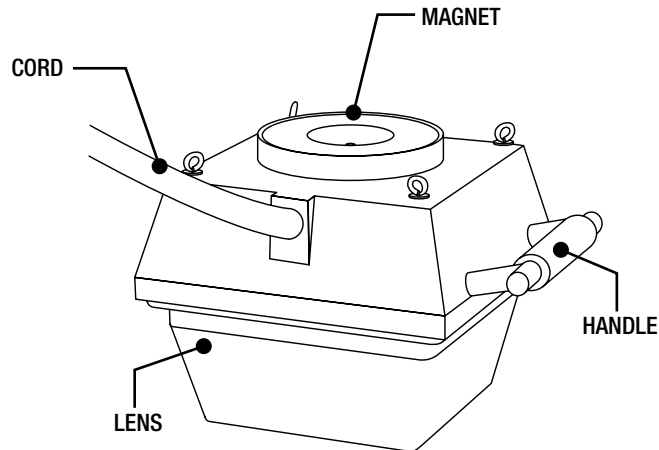

WARRANTY

WARRANTY ON SOUTHWIRE TEMPORARY LIGHTING

What Does This Warranty Cover?

One Year Limited Warranty on Temporary Lighting

Under Southwire's Temporary Lighting 1-Year Limited Warranty, Southwire Company, LLC warrants that all Southwire Temporary Lighting will be free from manufacturer defects for a period of five (5) years from the date of the original end user's purchase. The following products are excluded from this 1-Year Limited Warranty and are subject to separate warranty terms: rope, blades, dies, draw studs, grips, Southwire Temporary Lighting electronic components, and Material Boxes. Under this 1-Year Limited Warranty, the following are also excluded and Southwire Company, LLC will have no liability for any of the following: normal wear and tear resulting from product use and damage arising out of misuse, abuse, modification, and improper product maintenance. This warranty also does not cover Southwire Temporary Lighting products that have been modified by any party other than Southwire Company, LLC or its authorized third party designee. This 1-Year Limited Warranty is not transferrable to or enforceable by any person other than the product's original end user.

One-Year Limited Warranty on Rope, Blades, Dies, Draw Studs, Grips, and Southwire Temporary Lighting Electronic Components

Under this 1-Year Limited Warranty, Southwire Company, LLC warrants that all Southwire Ropes, Blades, Dies, Draw Studs, Grips, and Southwire Temporary Lighting Electronic Components will be free from manufacturer defects for a period of one-year from the date of the original end user's purchase. Under this 1-Year Limited Warranty for the aforementioned Southwire Temporary Lighting items, the following are excluded and Southwire Company, LLC will have no liability for any of the following: normal wear and tear resulting from product use and damage arising out of misuse, abuse, modification, and improper product maintenance. This warranty also does not cover Southwire Temporary Lighting that has been modified by any party other than Southwire Company, LLC or its authorized third party

designee. This 1-Year Limited Warranty is not transferrable to or enforceable by any person other than the product's original end user.

Exclusion of Incidental, Consequential, Indirect, Special and Punitive Damages

SOUTHWIRE MAKES NO WARRANTY THAT SOUTHWIRE TEMPORARY LIGHTING PRODUCTS WILL BE MERCHANTABLE OR FIT FOR ANY PARTICULAR PURPOSE. SOUTHWIRE MAKES NO OTHER WARRANTY, EXPRESSED OR IMPLIED, OTHER THAN THE RELEVANT WARRANTY SPECIFICALLY SET FORTH IN THIS WARRANTY SECTION. SOUTHWIRE WILL NOT BE LIABLE FOR ANY INCIDENTAL, CONSEQUENTIAL, INDIRECT, SPECIAL, OR PUNITIVE DAMAGES FOR ANY BREACH OF THIS WARRANTY.

Some states do not allow the exclusion or limitation of incidental or consequential damages, so the above limitation or exclusion may not apply to you.

Warranty Claim Information /How Do You Get Service?

For all warranty, customer service, and product return authorizations and inquiries, please contact Southwire's Tools & Assembled Products at:

Southwire Tools & Assembled Products
840 Old Bremen Road
Carrollton, GA, 30117
Phone Number: 1.855.SW.Tools

1. All warranty claims must be approved by Southwire's Tools & Assembled Products Warranty Department prior to return of product. If Southwire determines that a product is defective, Southwire will, at its option, repair or replace defective products or defective product components, free of charge.
2. Upon approval, Southwire will issue a Product Return Authorization Form which will include instructions on how and where to return the product. The product serial number and the original date of delivery must be set forth on the Product Return Authorization Form.
3. Southwire will cover standard freight charges (FedEx Ground rate)

incurred in connection with products that Southwire ultimately determines to be defective.

4. All defective components and defective products that Southwire replaces under these Warranties will become Southwire's property and will be retained by Southwire.

Fixing Your Product When it is Out of Warranty

Southwire is happy to provide information about where a purchaser can send a product for repair at consumers' own expense, please contact 1.855.SW.tools or visit www.southwiretools.com/tools/home.do for more information about servicing for Southwire Products.



Southwire™

Instructions d'installation MagnaLight - 111085

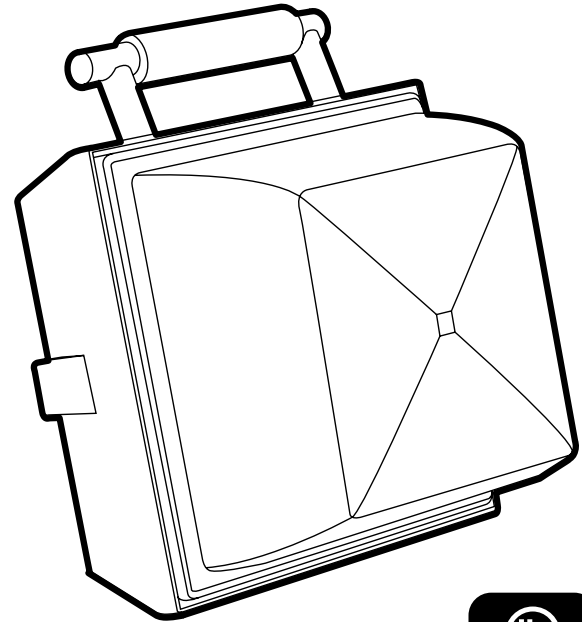

INSTRUCTIONS D'INSTALLATION

MAGNALIGHT - 111085

Lea y siga las instrucciones cuidadosamente antes de intentar instalar el aparato. Guarde esta hoja de instrucciones para consultas futuras.

AVERTISSEMENT

LORS D'UNE UTILISATION À L'EXTÉRIEUR, PRENEZ TOUJOURS LES PRÉCAUTIONS DE SÉCURITÉ DE BASE PERMETTANT DE RÉDUIRE LES RISQUES D'INCENDIE, DE CHOC ÉLECTRIQUE ET DE BLESSURE CORPORELLE, DONT LES SUIVANTES :

LISEZ TOUTES LES INSTRUCTIONS

- Utilisez uniquement des rallonges électriques extérieures à trois fils dotées de fiches de mise à la terre à trois broches et de prises de mise à la terre acceptant la fiche d'alimentation de l'appareil.
- Une protection par disjoncteur de fuite à la terre (gfcı) doit être fournie sur le(s) circuit(s) ou prise(s) qui seront utilisés avec cette lampe portative pour endroits mouillés. Des prises de courant déjà munies d'un tel disjoncteur peuvent être utilisées pour respecter cette règle de sécurité.
- Utilisez seulement une rallonge convenant à un usage à l'extérieur, comme celles possédant un cordon de type SW, SWA, SOW, SOW-A, STW, STWOA, STOW, STOW-A, SJW, SJW-A, SJOW, SJOW-A, SJTW, SJTW-A, SJTOW ou SJTOW-A.

ATTENTION

CONSIGNES RELATIVES AUX RISQUES D'INCENDIE, DE CHOC ÉLECTRIQUE OU DE BLESSURES CORPORELLES

CONSIGNES DE SÉCURITÉ IMPORTANTES

- Ce produit doit être utilisé conformément au code d'installation en

vigueur par une personne connaissant bien sa fabrication et son fonctionnement ainsi que les risques associés.

- Ne le raccordez pas à une source d'alimentation électrique non mise à la terre.
- Suivez toutes les instructions particulières figurant sur l'étiquette d'avertissement du luminaire. N'utilisez pas celui-ci dans les zones classées dangereuses, telles que définies dans la section 500 du code national de l'électricité (nfpa 70).

INSTRUCTIONS D'INSTALLATION

1. Lisez toutes les inscriptions et les étiquettes figurant sur le luminaire pour vous assurer de l'utiliser correctement. En dehors de la présente fiche d'instructions, des renseignements supplémentaires sur les restrictions relatives à l'orientation et au montage peuvent se trouver sur le luminaire.
2. Ne regardez pas directement la lumière d'une lampe allumée.
3. Ne faites pas fonctionner le luminaire sans son diffuseur ou si ce dernier est endommagé.
4. Pour la surface de montage, utilisez une plaque en acier non fini d'une épaisseur d'au moins 1 mm (cal. 20) ou une plaque en acier peint d'une épaisseur d'au moins 1,2 mm (cal. 18).
5. IMPORTANT – Utilisez une chaîne ou un câble de sécurité secondaire si le produit est installé au-dessus de la tête.

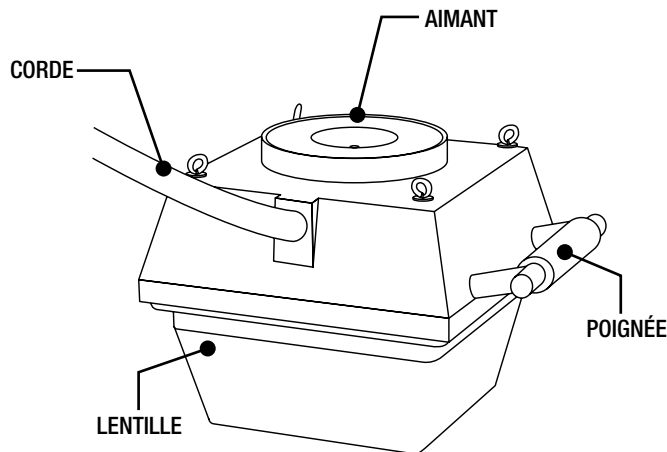

GARANTIE

GARANTIE SUR LES APPAREILS D'ÉCLAIRAGE TEMPORAIRE DE SOUTHWIRE

Que couvre la présente garantie?

Garantie Limitée D'un An Sur Les Appareils D'éclairage Temporaire

En vertu de la garantie limitée d'un an de Southwire sur les appareils d'éclairage temporaire, Southwire Company, LLC garantit que l'ensemble des appareils d'éclairage temporaire Southwire est exempt de défauts de fabrication pour une période d'un (1) an à partir de la date de l'achat original par l'utilisateur final. Les produits suivants ne sont pas couverts par cette garantie limitée d'un an et sont soumis à des conditions de garantie distinctes : câble, lames, matrices, goujons de traction, poignées, composants électroniques des appareils d'éclairage temporaire

Southwire et boîtes de matériaux. En vertu de cette garantie limitée d'un an, les éléments suivants sont également exclus et Southwire Company, LLC ne sera pas tenue responsable des cas suivants : usure normale découlant de l'utilisation et dommages au produit en raison d'une mauvaise utilisation, d'un abus, d'une modification et d'un mauvais entretien du produit. Cette garantie ne couvre pas les produits d'éclairage temporaire Southwire ayant été modifiés par toute partie autre que Southwire Company, LLC ou ses représentants tiers autorisés. Cette garantie d'un an ne peut pas être transférée ou appliquée à toute personne autre que l'utilisateur final original du produit.

Garantie Limitée D'un An Sur Le Câble, Les Lames, Les Matrices, Les Goujons De Traction, Les Poignées Et Les Composants Électroniques Des Appareils D'éclairage Temporaire Southwire

En vertu de cette garantie limitée d'un an, Southwire Company, LLC garantit que l'ensemble des câbles, lames, matrices, goujons de traction, prises et composants électroniques des appareils d'éclairage temporaire Southwire est exempt de défauts de fabrication pour une période d'un an à partir de la date de l'achat original par l'utilisateur final. En vertu de cette garantie limitée d'un an sur les articles d'éclairage temporaire Southwire mentionnés, les éléments suivants sont exclus et Southwire Company, LLC ne sera pas tenue responsable des cas suivants : usure normale découlant de l'utilisation et dommages au produit en raison d'une mauvaise utilisation, d'un abus, d'une modification et d'un mauvais entretien du produit. Cette garantie ne couvre pas les appareils d'éclairage temporaire Southwire ayant été modifiés par toute partie autre que Southwire Company, LLC ou ses représentants tiers autorisés. Cette garantie d'un an ne peut pas être transférée ou appliquée à toute personne autre que l'utilisateur final original du produit.

Exclusion Des Dommages Accidentels, Consécutifs, Indirects, Particuliers Et Punitifs

SOUTHWIRE NE GARANTIT PAS QUE LES PRODUITS D'ÉCLAIRAGE TEMPORAIRE SOUTHWIRE SERONT COMMERCIALISABLES OU ADAPTÉS À TOUTE UTILISATION PARTICULIÈRE. SOUTHWIRE N'OFFRE AUCUNE AUTRE

GARANTIE, EXPRESSE OU IMPLICITE, AUTRE QUE LA GARANTIE CORRESPONDANTE INDIQUÉE DANS CETTE SECTION GARANTIE. SOUTHWIRE NE POURRA ÊTRE TENUE RESPONSABLE D'AUCUN DOMMAGE ACCIDENTEL, CONSÉCUTIF, INDIRECT, PARTICULIER OU PUNITIF EN CAS DE VIOLATION DE CETTE GARANTIE.

Certains États ou provinces ne permettent pas l'exclusion ou la restriction des dommages accidentels ou consécutifs; les restrictions et exclusions citées ci-dessus peuvent donc ne pas s'appliquer à votre cas.

Renseignements relatifs aux réclamations au titre de la garantie/ Comment obtenir un service?

Pour toutes les autorisations et demandes relatives à la garantie, au service à la clientèle et au retour de produit, veuillez contacter Southwire's Tools & Assembled Products à l'adresse :

Southwire Tools & Assembled Products
840 Old Bremen Road
Carrollton, GA, 30117
Numéro de téléphone : 1 855 SW.Tools

1. Toutes les réclamations au titre de la garantie doivent être approuvées par le service Garantie de Southwire's Tools & Assembled Products avant le retour du produit. Si Southwire juge qu'un produit est défectueux, Southwire, à sa discrétion, réparera ou remplacera gratuitement les produits ou composants défectueux.
2. Après approbation, Southwire émettra un formulaire d'autorisation de retour de produit qui inclura des instructions sur comment et où retourner le produit. Le numéro de série du produit et la date originale de la livraison doivent être indiqués sur le formulaire d'autorisation de retour du produit.
3. Southwire prendra en charge les frais de transport standard (tarif FedEx terrestre) encourus liés aux produits jugés défectueux par Southwire.

4. Tous les composants et produits défectueux remplacés par Southwire en vertu de ces Garanties deviendront la propriété de Southwire qui les conservera.

Réparation de votre produit hors période de garantie

Southwire est ravie de vous fournir les informations permettant à un acheteur d'envoyer un produit pour réparation à ses propres frais. Veuillez composer le 1 855 SW.Tools ou vous rendre sur le site www.southwiretools.com/tools/home.do pour de plus amples renseignements sur l'entretien des produits Southwire.



Southwire™

Instrucciones de instalación MagnaLight - 111085

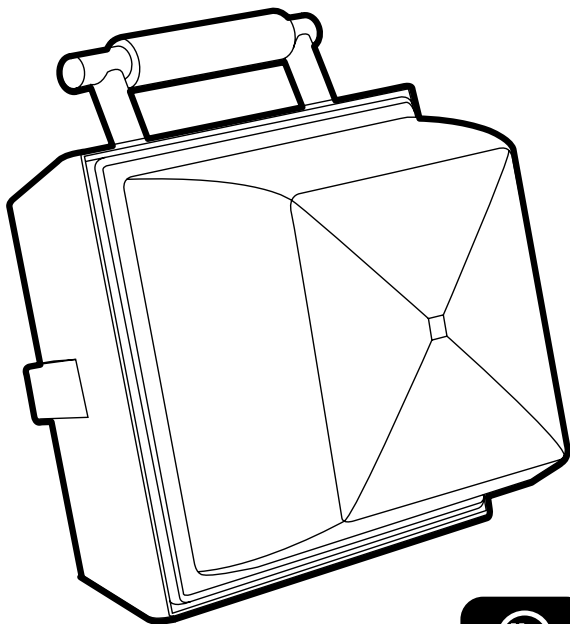

INSTRUCCIONES DE INSTALACIÓN

MagnaLight - 111085

Lea y siga las instrucciones cuidadosamente antes de intentar instalar el aparato. Guarde esta hoja de instrucciones para consultas futuras.

ADVERTENCIA

AL UTILIZAR EN EXTERIORES, SIGUE LAS PRECAUCIONES DE SEGURIDAD BÁSICAS PARA REDUCIR EL RIESGO DE INCENDIO, DESCARGA ELÉCTRICA Y LESIONES PERSONALES, INCLUYENDO LO SIGUIENTE:

LEE TODAS LAS INSTRUCCIONES

- Usa sólo extensiones eléctricas de 3 (tres) cables con 3 puntas y conexiones a tierra y receptáculos con conexión a tierra que acepten el enchufe del electrodoméstico.
- Un interruptor de circuito por falla de conexión a tierra (gfcí) debe estar disponible en el circuito o tomacorrientes a usarse si la lámpara portátil se usará en condiciones de humedad. Existen receptáculos con protección gfcí incorporada que pueden usarse para esta medida de seguridad.
- Usa sólo con una extensión eléctrica para uso en exteriores, como una extensión eléctrica del tipo SW, SWA, SOW, SOW-A, STW, STWOA, STOW, STOW-A, SJW, SJW-A, SJOW, SJOW-A, SJTW, SJTW-A, SJTOW O SJTOW-A.

CUIDADO

INSTRUCCIONES RELATIVAS AL RIESGO DE INCENDIO, DESCARGA ELÉCTRICA O LESIONES A LAS PERSONAS.

INSTRUCCIONES DE SEGURIDAD IMPORTANTES

- Este producto debe usarse de acuerdo con el código de instalación aplicable por una persona familiarizada con la construcción y operación del producto y con los peligros que conlleva.

- No conectar a un suministro sin conexión a tierra.
- Sigue las instrucciones específicas de advertencia de la luminaria. No usar en áreas clasificadas como peligrosas, según se define en la sec. 500 Del código eléctrico nacional, nřpa 70.

INSTRUCCIONES DE INSTALACIÓN

1. Lee todas las marcas y etiquetas de la lámpara para garantizar un uso correcto de la lámpara. Puede haber información adicional en la lámpara, adicional a esta hoja de instrucciones, sobre la orientación y las restricciones de montaje.
2. No mires directamente a la lámpara encendida.
3. No enciendas la luminaria si un difusor está dañado o faltante.
4. Para la superficie de montaje, usa una placa de acero sin acabado de al menos 1 mm (20 GA) de grosor o una placa de acero pintada de al menos 1.2 mm (18 GA) de grosor.
5. **IMPORTANTE:** Utiliza una cadena o cable de seguridad secundario si se monta por encima de la cabeza.

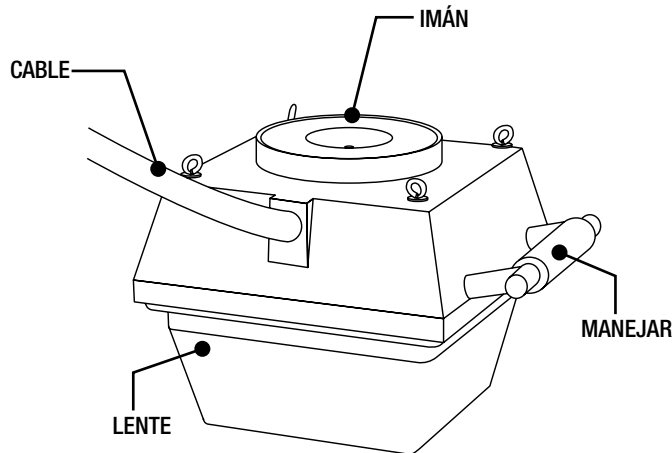

GARANTÍA

GARANTÍA PARA EQUIPOS DE ILUMINACIÓN TEMPORAL DE SOUTHWIRE

¿Qué Cubre Esta Garantía?

1 Año De Garantía Limitada De Equipos De Iluminación Temporal

Según la Garantía limitada de 1 años para equipos de iluminación temporal de Southwire, Southwire Company, LLC garantiza que todos los equipos de iluminación temporal de Southwire estarán libres de defectos de fabricación durante un período de cinco (5) años a partir de la fecha de compra del usuario final original. Los siguientes productos están excluidos de esta Garantía limitada de 1 año y están sujetos a términos distintos de garantía: cuerdas, hojas, troqueles, vigas de tracción, sujetadores, componentes electrónicos de equipos de iluminación temporal de Southwire y cajas de materiales. En virtud de esta garantía limitada de 1 año, también se excluye lo siguiente y Southwire Company, LLC no tendrá ninguna responsabilidad por nada de lo siguiente: desgaste normal resultante del uso del producto y daños derivados del mal uso, abuso, modificación y mantenimiento inadecuado del producto. Esta garantía tampoco cubre los productos de equipos de iluminación temporal de Southwire que hayan sido modificados por cualquier parte que no sea Southwire Company, LLC o su tercero autorizado designado. Esta garantía limitada de 1 años no es transferible ni ejecutable por ninguna otra persona que no sea el usuario final original del producto.

Garantía Limitada De Un Año Para Cuerdas, Hojas, Troqueles, Vigas De Tracción, Sujetadores Y Componentes Electrónicos De Equipos De Iluminación Temporal De Southwire

Según esta Garantía limitada de 1 año, Southwire Company, LLC garantiza que todas las cuerdas, hojas, troqueles, vigas de tracción, sujetadores y componentes electrónicos de equipos de iluminación temporal de Southwire estarán libres de defectos de fabricación por un período de un año a partir de la fecha de compra del usuario final original. Según esta Garantía limitada de 1 año para los artículos de equipos de iluminación temporal

de Southwire mencionados anteriormente, se excluyen los siguientes y Southwire Company, LLC no tendrá responsabilidad por ninguno de los siguientes: desgaste normal resultante del uso del producto y daños derivados del mal uso, abuso, modificación y mantenimiento inadecuado del producto. Esta garantía tampoco cubre equipos de contratistas de Southwire que hayan sido modificados por alguna otra parte que no sea Southwire Company, LLC o su tercero designado autorizado. Esta garantía limitada de 1 años no es transferible ni ejecutable por ninguna otra persona que no sea el usuario final original del producto.

Exclusión de Daños Incidentales, Consecuentes, Indirectos, Especiales y Punitivos

SOUTHWIRE NO GARANTIZA QUE LOS PRODUCTOS DE EQUIPOS DE ILUMINACIÓN TEMPORAL DE SOUTHWIRE SERÁN COMERCIALIZABLES O ADECUADOS PARA CUALQUIER FIN EN PARTICULAR. SOUTHWIRE NO OFRECE NINGUNA OTRA GARANTÍA, EXPRESA O IMPLÍCITA, DISTINTA DE LA GARANTÍA RELEVANTE ESTABLECIDA ESPECÍFICAMENTE EN ESTA SECCIÓN DE GARANTÍA. SOUTHWIRE NO SERÁ RESPONSABLE DE NINGÚN DAÑO INCIDENTAL, CONSECUENTE, INDIRECTO, ESPECIAL O PUNITIVO POR CUALQUIER INCUMPLIMIENTO DE ESTA GARANTÍA.

Algunos estados no permiten la exclusión o limitación de daños incidentales o consecuenciales, por ello las exclusiones o limitaciones previamente enunciadas pueden no aplicarse a su caso.

Información sobre reclamaciones de garantía / ¿Cómo recibes el servicio?

Para todas las consultas y autorizaciones de garantía, servicio al cliente y devolución de productos, comunícate con Herramientas y Productos Ensamblados de Southwire a:

Herramientas y Productos Ensamblados de Southwire
840 Old Bremen Road
Carrollton, GA, 30117
Número de teléfono: 1.855.SW.Tools

1. Todos los reclamos de garantía deben ser aprobados por el Departamento de Garantía de Herramientas y Productos Ensamblados de Southwire antes de la devolución del producto. Si Southwire determina que un producto es defectuoso, Southwire, a su discreción, reparará o reemplazará los productos defectuosos o los componentes defectuosos del producto, sin cargo.
2. Tras la aprobación, Southwire emitirá un Formulario de Autorización de Devolución del Producto que incluirá instrucciones sobre cómo y dónde devolver el producto. El número de serie del producto y la fecha original de entrega deben aparecer en el Formulario de autorización de devolución del producto.
3. Southwire cubrirá los cargos de flete estándar (tarifa terrestre de FedEx) incurridos en relación con los productos que Southwire finalmente determine que son defectuosos.
4. Todos los componentes defectuosos y productos defectuosos que Southwire reemplace bajo estas Garantías pasarán a ser propiedad de Southwire y serán retenidos por Southwire.

Reparación de tu producto cuando esté fuera de garantía

Southwire se complace en brindar información sobre dónde un comprador puede enviar un producto para su reparación por cuenta propia del consumidor; comunícate al 1.855.SW.tools o visita www.southwiretools.com/tools/home.do para obtener más información sobre servicio para productos Southwire.