

VEDLIGEHOLDELSESJOURNAL

Lift modelnummer _____

Lift serienummer _____

Service udført:

Handling Dato

Handling Dato

Handling Dato

Handling Dato

Handling Dato

Handling Dato

Handling Dato

Handling Dato

Handling Dato

Handling Dato

Handling Dato

Handling Dato

Handling Dato

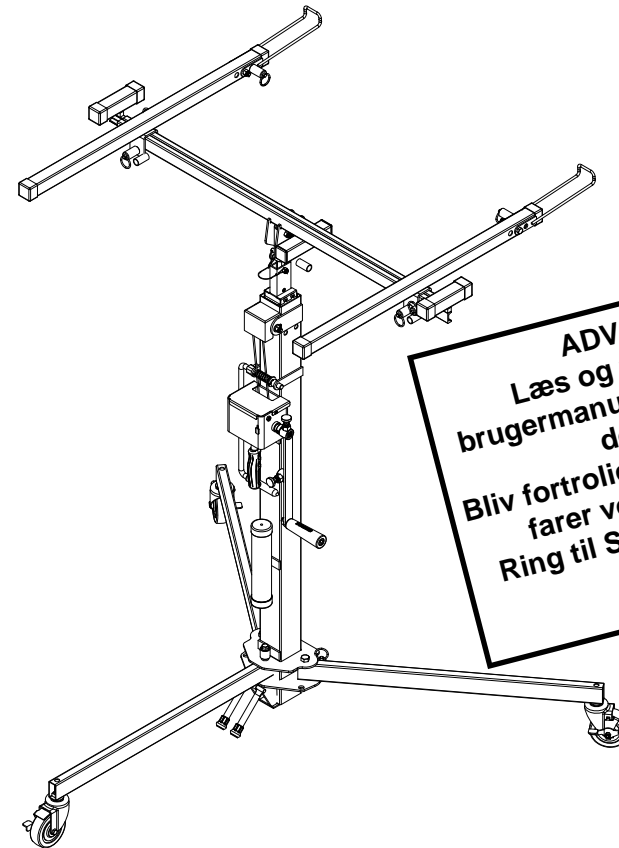

ADVARSEL!
 Læs og forstå denne
 brugermanual før betjening af
 denne lift.
 Bliv fortrolig med de potentielle
 farer ved denne enhed.
 Ring til SUMNER hvis du har
 spørgsmål.

SUMNER®

US

7514 Alabonson Road
 Houston, TX 77088
 phone: 281-999-6900
 fax: 281-999-6966

Canada

75 Saltsman Drive, Unit 5
 Cambridge, ON N3H 4R7
 phone: 519-653-5300
 fax: 519-653-5305

UK

Unit 16A
 Blackpole Trading Estate East
 Blackpole Road
 Worcester WR3 8SG
 phone: 011-44-1905-458333

Indholdsfortegnelse

Ejerens ansvar	2
Sikkerhedsinstruktioner for bruger	3
Betjeningsvejledning	5-10
Flytning af lift til arbejdsområde	6
Flytning af lift til med last	6
Løft og sænkning af last	7
Montering af tværgående arme	8
Udvidede lasteskiner	8
Støttekroge til last	9
Styrehåndtag	9
Sikkerhedsbremse	10
Opbevaring og transport af liften	10
Specifikationer	11
Lift diagram	12
Vedligeholdelsesinstruktioner	13-14
Problemløsning	15
Vedligeholdelsesjournal	16

EJERENS ANSVAR

Gennem hele denne udgivelse bruges ordene ADVARSEL, FORSIGTIG og VIGTIGT til at gøre brugeren opmærksom på specielle instruktioner vedrørende en bestemt betjening, der kan være farlig hvis den udføres forkert eller uforsigtigt.

IAGTAG DEM NØJE !!



ADVARSEL

Farlige eller usikre fremgangsmåder som kan resultere i alvorlig personskade eller dødsfald.



FORSIGTIG

Farlige eller usikre fremgangsmåder som kan resultere i mindre personskade, produkt eller tingskade.



VIGTIGT

Indikerer information eller instruktioner, der er nødvendige for korrekt betjening og/eller vedligeholdelse.

PROBLEMLØSNING

PROBLEM	ÅRSAG	LØSNING
Master hæves ikke ved siden af hinanden	Overlast. Check at lasten ikke overskrider lastegrænsen på 150pund/70kg.	Fjern overvægt.
	Lasten er muligvis ikke korrekt centreret på gafflerne.	Check lastekapacitet og juster lasten.
	Vangerne er spærret. Efterse for spor af affald, smørefedt eller anden fremmed hindring.	Rengør mastesektioner med affedningsmiddel eller bremserengøringsmiddel og smør med et silikonesmøremiddel.
	Efterse løftkabel for skader.	Udskift løftkablerne, hvis de er skåret, slidt eller flossede.
	Vangerne er rene, men masterne glider stadig ikke frit.	Efterse mastesektioner for skader. Udskift skadet mastesektion.
Lasten kører langsomt ned	Bremsen på hejseværket eller stophagen er ikke installeret korrekt.	Spænd låsemøtrikken på hejseværket helt og drej derefter en halv runde tilbage.
Du har checket hejseværket og bremsen virker slet ikke.	Spærrehjulet eller stophagen er ikke korrekt installeret, eller de er beskadigede og/eller slide.	Udskift de slide eller beskadigede dele.
Hejseværket er svært at dreje ned.	Bremsen er spændt for hårdt	Fjern lasten og drej håndsvinget mod uret.
	Bremsen vil ikke slippe.	Udskift de slide eller beskadigede dele.
Hvis ingen af disse løsninger ser ud til at løse problemet..		Ring til distributørens kundeservice.
BEMÆRK: Mastesektionerne kan hæves uens når lasten er tæt på maksimum kapacitet. Hvis dette opstår, vil masterne tilpasse sig selv under fortsat brug eller når lasten fjernes fra platformen. Bevægelse af mastesektionerne vil ikke påvirke lastens placering.		

Generel vedligeholdelse:

1. Efterse hejseværkets håndtag for slitage og buler.
2. Undersøg alle bolte og møtrikker for at sikre, at de er fastspændte.
3. Ben, tværgående arme, lastekroge, master og base skal være uden buler og skader.
4. Se efter skader (fordybninger) der kan begrænse bevægelsen af mastesektionerne.
5. Efterse benene ved at rotere dem i hver deres position for at checke låsemekanismen.
6. Efterse maste- og fastgørelseskabel.
7. Hæv mastesektionerne for at checke, at der er uhindret, jævn glidebevægelse. Vær sikker på at vangerne er fri for støv og affald og spray en let belægning af silikonesmøring i vangerne.
8. Vær sikker på at styrehjulene roterer frit og ikke er skadede.
9. Efterse at alle mastedæksler er fastmonteret på liften.

ADVARSEL



Udskift alle slidte eller beskadigede dele kun med dele fra Sumner.

ADVARSEL



Ændring af liften på nogen måde kan forårsage skade eller dødsfald!

SIKKERHEDSINSTRUKTIONER FOR BRUGER



VIGTIGT

Læs og forstå brugermanualen, før betjening af liften.



Efterse kabel før hver brug. Brug ikke hvis kablet er flosset, slidt, har skæremærker eller brændemærker eller på anden måde er beskadiget.



Brug kun på et solidt, plant underlag. Hold arbejdsområdet rent og fri for rod og affald.



Test lastebalance før løft. Brug ikke uden at benene er korrekt låst. **Overskrid aldrig den angivne lastekapacitet. Løft aldrig mere end en gipsplade ad gangen.**



Undgå overhængende ledninger og forhindringer.

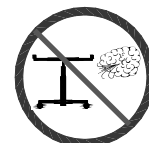

Betjen aldrig i skiftende vindforhold. Løft af last i stærk vind kan resultere i at liften vælter og kan forårsage skade på brugeren.



Stå ikke under en hævet last.

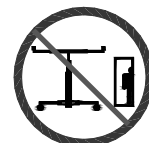

Lad aldrig liften være uden opsyn med en hævet last.



Brug ikke til at løfte mennesker. Sid eller stå ikke på liften.



Kravl ikke på mast og sæt ikke sidelast på mast. Brug ikke enheden til at støtte stiger til klatring eller løft.



Brug ikke enheden udenfor i tordenvejr, når det lyner, eller anden form for voldsomt vejr.



Bær korrekt arbejdstøj. Beskyttelseshjelm, sikkerhedssko og handsker bør benyttes som sikkerhedsforanstaltning under betjening af denne lift.

Undgå tumlen og pjat omkring udstyret og hold tilskuere i en sikker afstand. Lad ikke børn betjene denne enhed og hold dem altid væk fra arbejdsområdet.

Misbrug ikke liften. Udfør kun de funktioner, som liften er designet til.

Brug aldrig to lifte som tandemlift for at løfte et læs der overstiger kapaciteten af en enkelt lift.

Før hver brug af enheden bør alle bevægelige dele og løftetekablerne efterses for at sikre, at de er i ordentlig funktionsdygtig stand.

Før hver brug:

1. Efterse løftetekablerne for flosser, skæremærker eller brændemærker. Brug ikke liften, hvis der er synlig skade på løftetekablerne.
2. Vær sikker på at hejseværket kører frit, og at løftetekablerne ikke er viklet om tromlen til hejseværket.
3. Efterse platformskonstruktion, ben og base for buler.
4. Vær sikker på at rullehjulene kan bevæges frit.

Anbefalet eftersyn hver 6. måned:

1. Efterse løftetekablerne for flosser, skæremærker eller brændemærker. Brug ikke liften, hvis der er synlig skade på løftetekablerne.
2. Vær sikker på at hejseværket kan bevæges frit, og at der ikke er nogen løse eller beskadigede dele.

Vedligeholdelse af hejseværk:

1. Vær sikker på, at begge dæksler sidder på hejseværket.
2. Efterse stophager og spærrehjulet for slitage. Hvis der er synlig slitage, udskiftes delene. Hvis ikke, smøres begge dele med en let olie.
3. For korrekt bremsejustering se afsnittet "Problemløsning" på side 15.

Udskiftning af løftetekablerne:

1. Sænk masten for at fastgøre sikkerhedslåsen.
2. Fjern det store geardæksel fra hejseværket.
3. Frakobl kablerne fra tromlen på hejseværket. **Observer retningen kablerne er viklet omkring tromlen.**
4. Fjern platformskonstruktionen fra toppen af liften.
5. Fjern mastekonstruktionen og læg den fladt ned på en arbejdsflade.
6. Forlæng indermasten indtil umbracoskruerne er synlige.
7. Fjern umbracoskruerne.
8. Skub inder- og topmasten ud af ydermasten.
9. Før de nye kabler igennem liften ved at bruge de gamle kabler som en guide.
10. Fastgør kablerne til tromlen på hejseværket. Sørg for at kablerne vikles i den rigtige retning. **Bemærk: Kablerne skal vikles i samme retning som observeret i 3. trin.**
11. Vikl det løse kabel tæt og jævnt omkring tromlen.
12. Skub inder- og topmasten ind i ydermasten.
13. Skru umbracoskruerne fast igen.
14. Monter dækslerne til hejseværket igen.

12. Lift Diagram

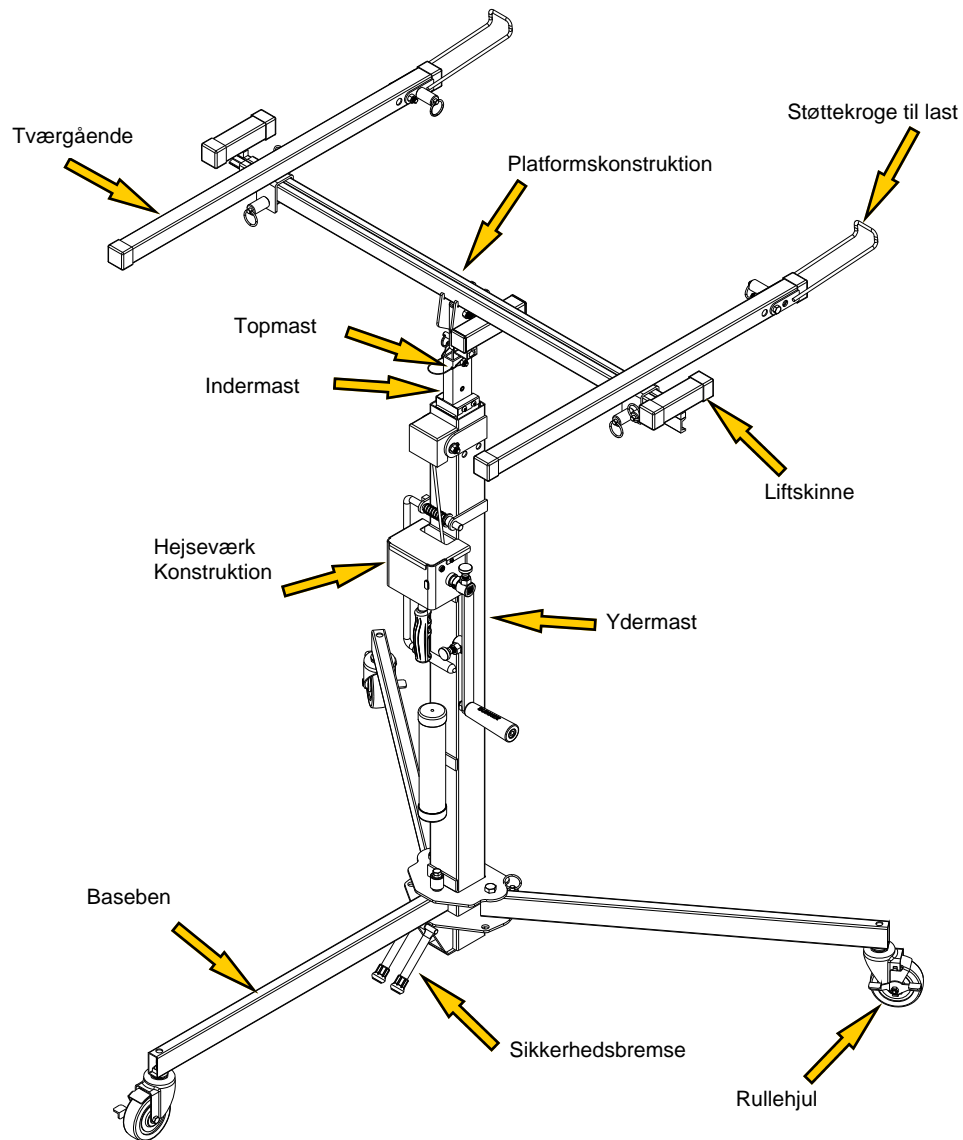

BETJENINGSVEJLEDNING

1. Samling af gipspladelift

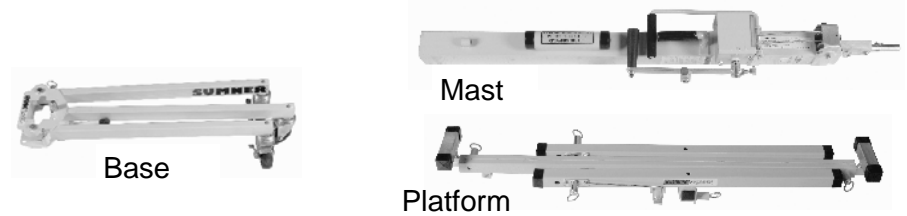

Din 2300 serie gipspladelift leveres i tre sektioner. Basen, masten og platformen. Komplet samling tager mindre end fem minutter.

Din lift samles ved først at åbne benene på basekonstruktionen til deres driftsposition. Vær sikker på at de fjederspændte stempler er helt isat og benene er sikkert låst i position. Derefter placeres mastekonstruktionen solidt i basen. Vær sikker på, at lokationsringen til masten er sikkert placeret på basens lokationsstift.

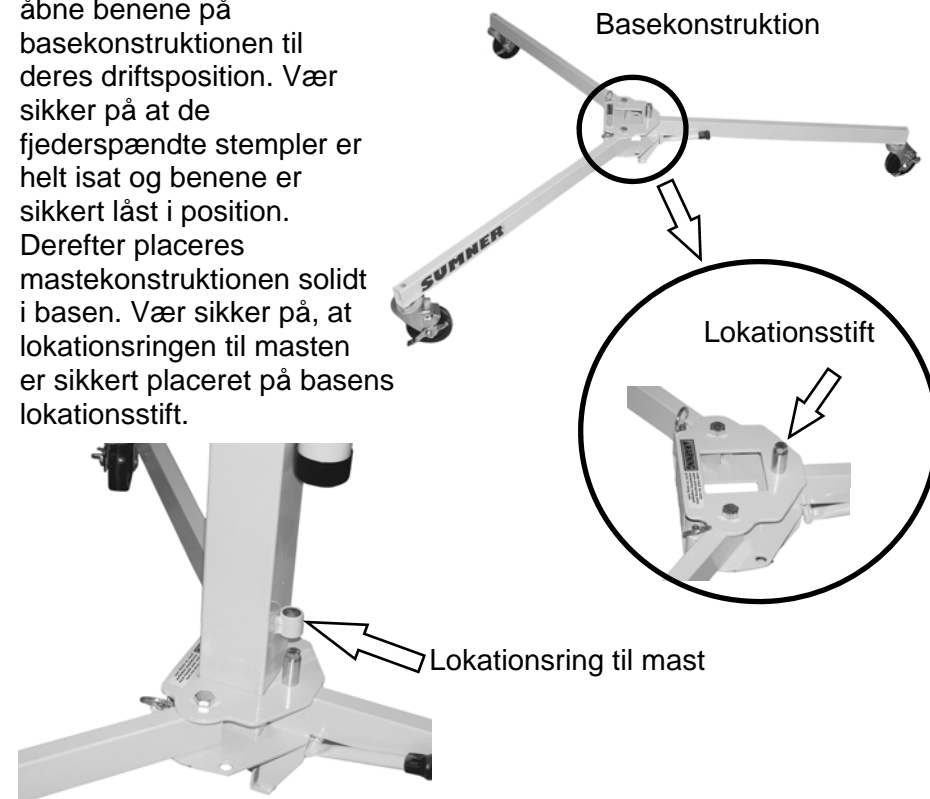

Til slut placeres platformskonstruktionen på masten. Sørg for at platformen er låst til masten med låsesplitten, og at den har fronten i den rigtige retning.

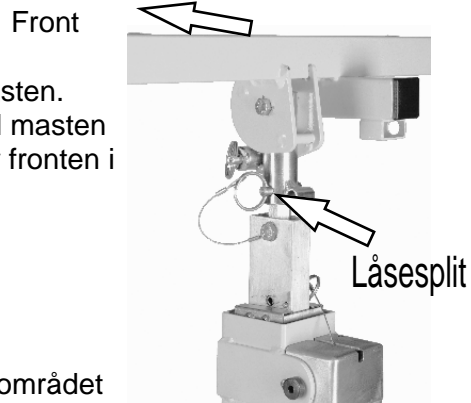

2. Flytning af lift til arbejdsområde (ingen last)

Liften flyttes normalt til arbejdsområdet ved at rulle den på dens 4" dæk og bruge styrehåndtaget. **Bemærk: Træk ikke i løftekablerne.**

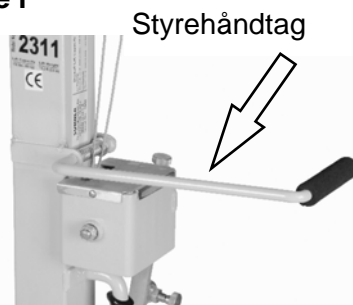

3. Flytning af lift i arbejdsområde (med last)

Selvom det er bedst at flytte enheden til arbejdsområdet uden last, kan den let last transporteres så længe enheden rulles på rullehjulene på en plan overflade. Hav altid lasten i den lavest mulige position før enheden flyttes.

Hvis det er nødvendigt at flytte enheden med hævet last:

- Vær sikker på, at området er fri for forhindringer
- Hold mandskab væk fra lasten og bagved førerens position
- Flyt enheden langsomt, og undgå rykvis start og stop
- Vær sikker på, at lasten er fastgjort og korrekt afbalanceret

11. Specifikationer

2311

Dimensioner (tommer. cm.)	(in)	(cm)
Højde ved betjening	63	160
Længde ved betjening	52	132
Basebredde	55	139,7
Højde fra gulv	1,5	3,8
Lastehøjde (minimum)	34	86
Lastehøjde (maksimum)	11' 2-3/4"	3,4 m
Platform specifikationer		
Platform længde (maks.)	119	302,3
Platform længde (min.)	49	124,5
Platform bredde	41	104,1
Vægt		
Nettovægt (pund. kg.)	99 lb	45 kg
Lastekapacitet (13" L.C)		
	150 lb	70 kg

FORSIGTIG



Hvis en last transporteres, bør den fastgøres til platformen for at undgå forskydning.

ADVARSEL



Flytning af enheden med hævet last bør begrænses til korte afstande dvs. 10-15 fod / 4-5 meter.

9. Sikkerhedsbremse

2300 liftserien er udstyret med en sikkerhedsbremse.

Dette forhindrer liften i at rulle baglæns, når man arbejder op mod en væg eller et loft. Bremsen slås til ved at trykke ned på den med en fod. Dette vil slå bremsen til.

Bremsen vil nu forhindre liften i at rulle baglæns. Bremsen udløses igen ved at løfte den op med en fod, indtil den sætter sig fast mod det bageste ben.

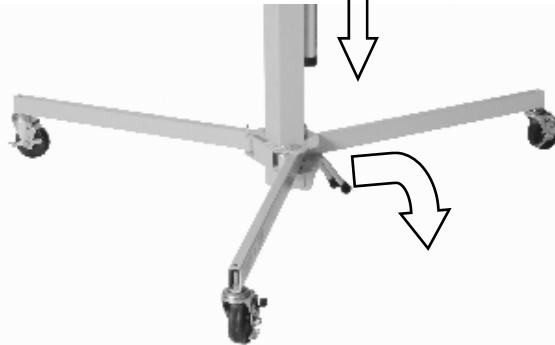

10. Opbevaring og transport af liften

2300 liftserien er designet til nem transport. Enheden kan nemt adskilles i tre sektioner.

Alle tre sektioner er nemme at bære. Hovedmasten har endda et centralt placeret bærehåndtag. Før hovedmasten transporteres, monteres fastgørelseskablet for at forhindre masten i uforvarende at forlænges.

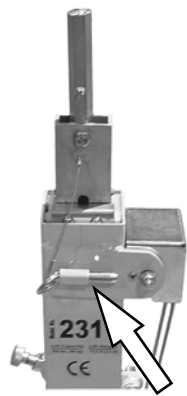

Mastelås



4. Løft og sænkning af last

Brug hejseværket til at trække masten op eller ned i den ønskede position.

Enhver ustabil last skal afbalanceres og fastgøres til platformen før løft.

Drej håndsvinget på hejseværket med uret for at løfte lasten. Hold øje med overhængende forhindringer. Drej håndsvinget mod uret for at sænke lasten.

Hvert håndtag er udstyret med to monteringspositioner. Med håndtagene monteret i "standard"-position kan brugeren hæve og sænke last med normal hastighed. Med håndtagene monteret i "hurtig"-position kan brugeren løfte og sænke last med dobbelt hastighed.



FORSIGTIG



Vær sikker på, at gulvfladen er plan.

ADVARSEL



Intet mandskab er tilladt på denne enhed. Denne lift er ikke beregnet til at løfte mandskab og bør aldrig benyttes til at løfte eller flytte mennesker.

5. Montering af tværgående arme

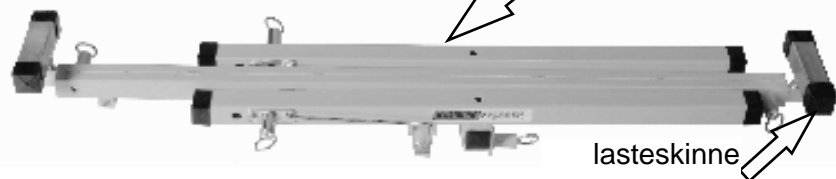

De tværgående arme leveres i platformskonstruktionen i opbevaringsposition. De tværgående arme placeres i driftsposition ved at trække i ringen på det fjederspændte stempel og fjerne dem fra opbevaringsstangen. Placer den tværgående arm over en af driftspositionerne, og lad den falde på plads ved at sikre, at det fjederspændte stempel er helt låst i lokationshullet.



FORSIGTIG



Støttekrogen til lasten skal placeres på siden af liften modsat hejseværket.

6. Udvidede lasteskinner

Lasteskinnerne kan udvides for at støtte bred last. Skinnerne udvides ved at trække i ringen på det fjederspændte stempel og skubbe skinnen ud. Det fjederspændte stempel vil låse i den næste mulige position.

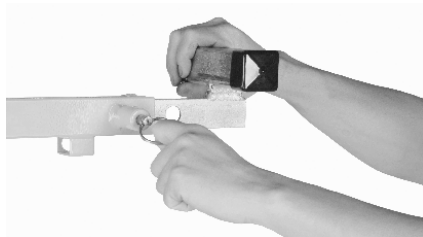

ADVARSEL



Det fjederspændte stempel skal være helt isat, før en last kan løftes.

ADVARSEL



Løft aldrig en last uden at sikre, at den er korrekt afbalanceret og støttet på platformen.

7. Støttekroge til last

Støttekroge sættes i driftsposition ved at trække i ringen på de fjederspændte stempler og rotere krogen fra opbevaringspositionen. Sørg for, at det fjederspændte stempel er helt isat, før en gipsplade lægges på liften. Forsøg aldrig at løfte en gipsplade, uden at støttekroge er positioneret helt i driftsposition.

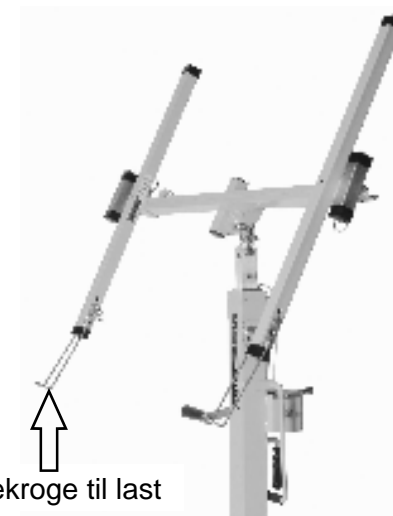

ADVARSEL



Det fjederspændte stempel skal være helt isat, før en gipsplade lægges på liften.

ADVARSEL



Forsøg på at løfte en gipsplade uden brug af støttekroge kan resultere i personskade.

ADVARSEL



Forsøg på løft af mere end en gipsplade ad gangen kan resultere i personskade.

8. Styrehåndtag

2300 liftserien leveres med et styrehåndtag. Dette håndtag hjælper brugeren med at positionere liften under betjening. Håndtaget positioneres ved at det trækkes ud (ca. 2,5cm) forbi stopspærren og roteres op til 90 grader. Udløs Håndtaget, og det vil falde på plads i låseposition. Udfør denne procedure bagfra ved opbevaring.

